

Programmübersicht



siegling proposition
zahnriemen

siegling proposition

zahnriemen

In der modernen Antriebs- und Handhabungstechnik sind Zahnriemen ein vielseitig einsetzbares, wirtschaftliches Maschinenelement beim Antreiben, Positionieren, Transportieren, Synchronisieren, Takten und Vereinzeln.

Siegling Proposition Zahnriemen ergänzen als formschlüssiges Antriebs- und Transportelement die Familie der bewährten Siegling Transilon Transport- und Prozessbänder. Unsere große Erfahrung aus der Leichtfördertechnik ist für Sie der Garant für hervorragende Produktqualität, fundierte Beratung und schnellen Service.

Siegling Proposition Hochleistungszahnriemen bestehen aus hochwertigem Polyurethan mit eingebettetem Zugträger aus Stahlcord oder Kevlar. Bei geringer Masse und extrem hoher Zugfestigkeit sind sie im Betrieb geräuscharm und weitgehend wartungsfrei. Diese Merkmale qualifizieren sie für anspruchsvolle Einsatzfälle beim Beschleunigen und Bremsen ebenso wie für die exakte Positionierung.

Standard-Zahnriemen lassen sich mit verschiedensten Beschichtungen, Strukturen, und Profilen versehen und durch Bearbeitungen wie Lochen, Fräsen und Schleifen weiter modifizieren. So werden sie zu echten Spezialisten für die zu bewältigenden Transport-, Antriebs- oder Handhabungsaufgaben.

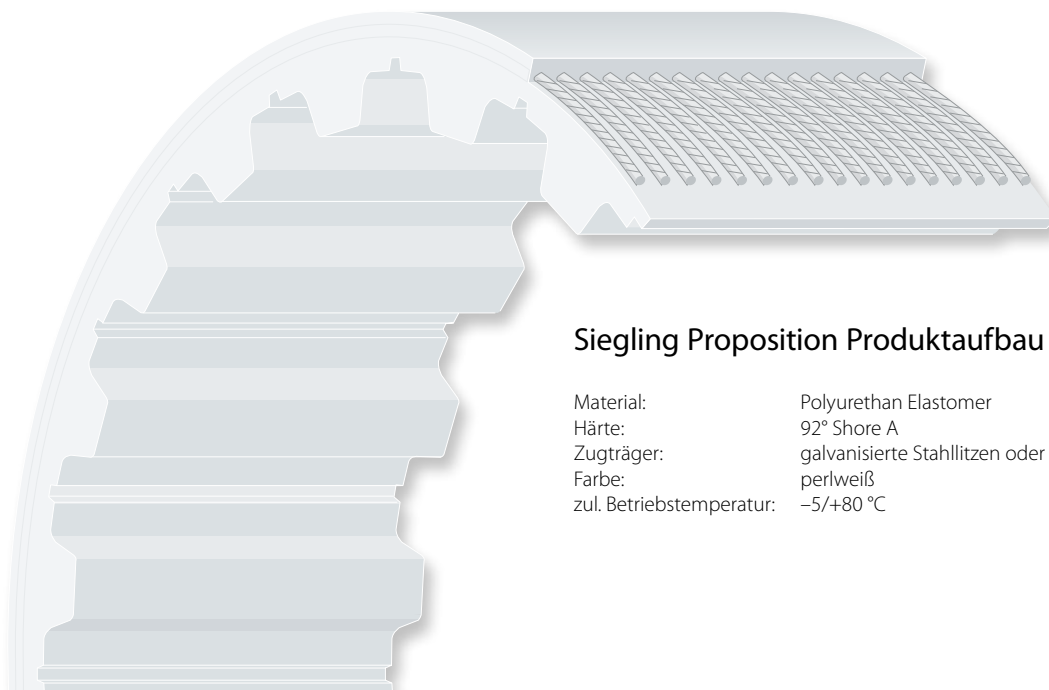

Siegling Proposition Produktaufbau (Standard)

Material:	Polyurethan Elastomer
Härte:	92° Shore A
Zugträger:	galvanisierte Stahllitzen oder Kevlar
Farbe:	perlweiß
zul. Betriebstemperatur:	-5/+80 °C



Inhalt

Siegling Proposition in der Anwendung	4
Standardprogramm	6
Nocken und Profile	9
Beschichtungen	10
Spezialitäten	12
Zubehör	
Endlosverbindungen	14

Die Eigenschaften

Die Vorteile

abriebfest	▶	langlebig
wartungsfrei	▶	keine Instandhaltungskosten
gute Laufeigenschaften	▶	sichere, schonende Funktion
geräuscharm	▶	humane Arbeitsbedingungen
flexibel	▶	kleine Umlenkstrahlen, hohe Biegeelastizität
raumsparend	▶	kompakte Konstruktionen möglich



MOVEMENT SYSTEMS

Siegling Proposition in der Anwendung

Linearantriebe

Durch Formschluss und enge Fertigungstoleranzen garantieren Siegling Proposition Zahnriemen hohe Wiederholgenauigkeit in Linearantrieben und winkeltreue Übertragung von Drehbewegungen. Besonders ATL-Zahnriemen lösen diese Aufgaben hervorragend.



Siegling Proposition Zahnriemen auf einem Leistungsprüfstand.

Automations- und Handhabungstechnik

In Automations- und Handhabungstechnik ersetzen Siegling Proposition Zahnriemen vielfach Transportketten und andere konstruktiv aufwendige Lösungen.



Siegling Proposition Zahnriemen in einer Verpackungsmaschine.

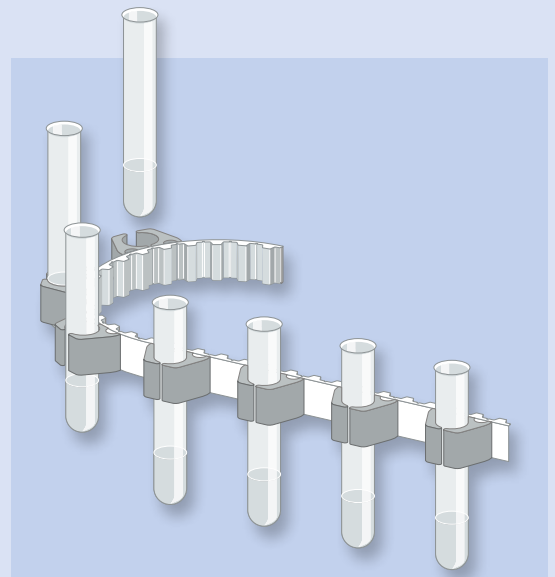
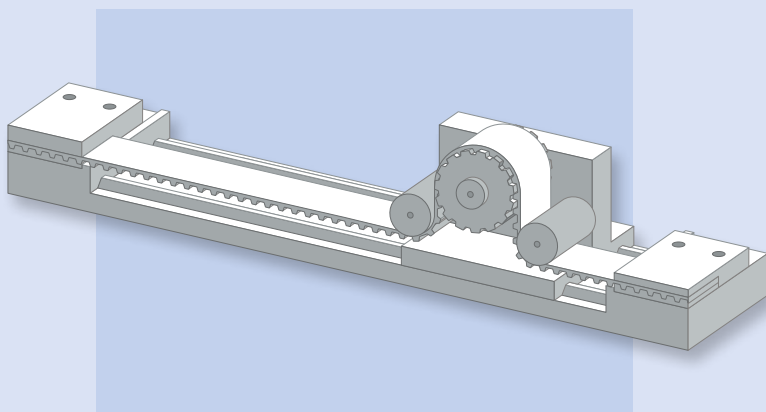

Hubgeräte, Portalroboter und Torantriebe

In Hubgeräten, Portalrobotern und Torantrieben übertragen Siegling Proposition Zahnriemen große Kräfte bei hoher Positioniergenauigkeit.



Siegling Proposition Zahnriemen in der Vertikalachse eines Industrieroboters.

Synchronbetrieb

Als synchron im Satz laufende Transportelemente gewährleisten sie lagekonstante Förderung. Nocken und Beschichtungen erlauben den genauen „Zuschnitt“ auf Fördergut und Förderaufgabe.



Transport von Pkw-Scheiben mittels Synchronantrieb. Die Beschichtung der Zahnriemenrücken schützt das Fördergut und verbessert die Mitnahmeeigenschaften.

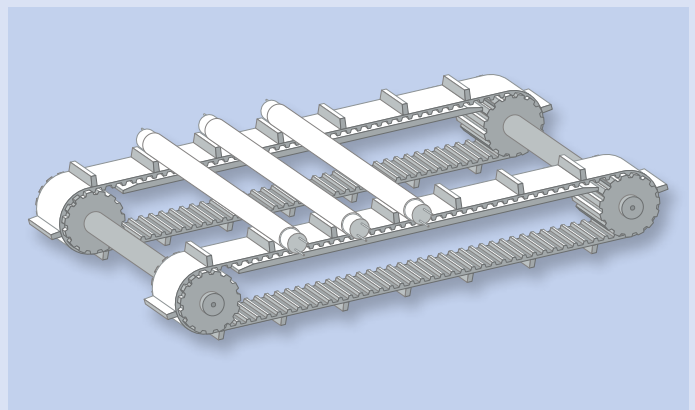
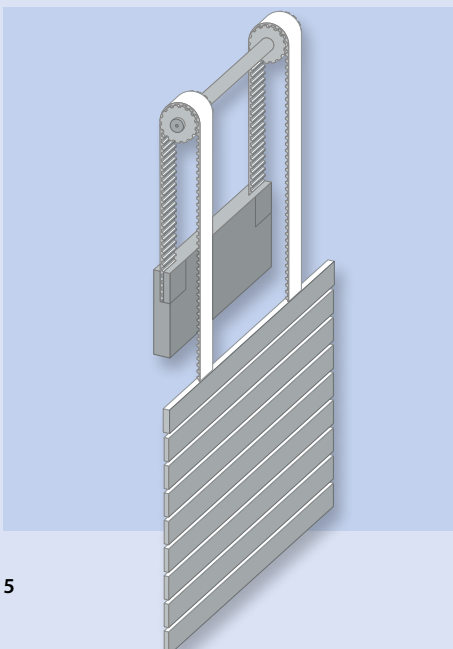

Standardprogramm

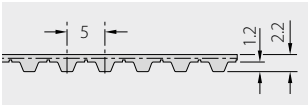
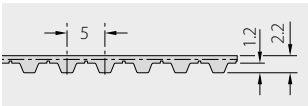
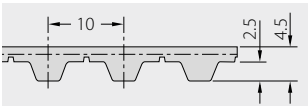
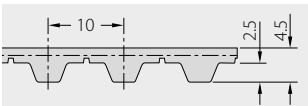
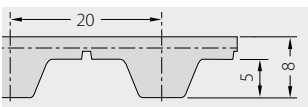
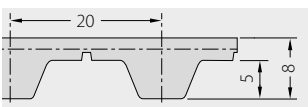
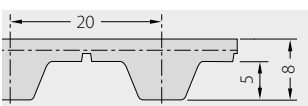
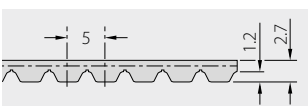
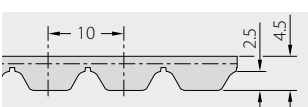
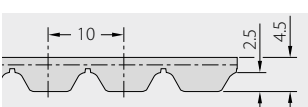
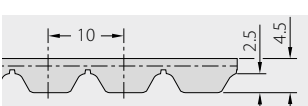
Breiten [mm]*	Z _{min} Mindestzähnezahl	d _{min} ca. [mm]	Gewicht ca. [kg/m ²]**		d _{min} ca. [mm] Spannrolle auf Riemenrücken	ca. F _{perm} [N/mm Breite]**			
			Stahl - Kevlar	Stahl - Kevlar		offen Stahl - Kevlar	endlos verschweißt Stahl - Kevlar	endlos gewickelt Stahl - Kevlar	
T 5		6, 8, 10, 12, 16, 20, 25, 32, 50, 75, 100	10	16	2,4 - 2,0	30 - 25	ca. 32 - ca. 38	ca. 15 - ca. 19	ca. 32 - -
T 5 L		10, 12, 16, 20, 25, 32, 50, 75, 100	12	19	2,8 - -	50 - -	- - -	- - -	ca. 75 - -
T 10		10, 12, 16, 20, 25, 32, 40, 50, 75, 100	12	38	4,8 - 4,0	60 - 50	ca. 85 - ca. 70	ca. 42 - ca. 34	ca. 77 - -
T 10 LE		16, 25, 32, 50, 75, 100	12	38	6,4 - -	90 - -	- - -	- - -	ca. 141 - -
T 20		16, 20, 25, 32, 50, 75, 100	15	96	7,7 - 6,4	90 - 80	ca. 134 - ca. 114	ca. 67 - ca. 57	ca. 159 - -
T 20 E		16, 20, 25, 32, 50, 75, 100	12	76	7,2 - -	90 - -	- - -	- - -	ca. 140 - -
T 20 L		16, 20, 25, 32, 50, 75, 100	22	140	8,6 - -	120 - -	- - -	- - -	ca. 289 - -
AT 5		10, 12, 16, 20, 25, 32, 50, 75, 100	12	19	3,0 - -	50 - -	ca. 70 - -	ca. 35 - -	ca. 76 - -
AT 10		12, 16, 20, 25, 32, 50, 75, 100, 150	15	48	6,4 - -	90 - -	ca. 155 - -	ca. 77 - -	ca. 152 - -
AT 10 E		10, 12, 16, 20, 25, 32, 50, 75, 100	14	45	6,4 - -	90 - -	ca. 124 - -	ca. 62 - -	ca. 128 - -
AT 10 L		10, 12, 16, 20, 25, 32, 50, 75, 100	25	80	6,8 - -	120 - -	ca. 284 - -	ca. 75 - -	ca. 286 - -

Detaillierte technische Daten finden Sie hier.
www.forbo-siegling.de



* Breitentoleranz generell zwischen ± 0,5 und ± 1,0 mm.
 Die genauen Werte für jede Riemenbreite finden Sie im Internet.

** Mittelwerte, gerundet.
 Die genauen Werte für jede Riemenbreite finden Sie im Internet.
 Die angegebenen Werte beziehen sich auf Normklima 20/50.

	Breiten [mm]*	Z _{min} Mindestzähnezahl	d _{min} ca. [mm]	Gewicht ca. [kg/m ²]**	d _{min} ca. [mm] Spannrolle auf Riemenrücken	ca. F _{perm} [N/mm Breite]**			
						Stahl - Kevlar	Stahl - Kevlar	Stahl - Kevlar	offen
AT 20		16, 25, 32, 50, 75, 100, 150	18	115	10 - -	120 - -	ca. 273 - -	ca. 136 - -	ca. 290 - -
AT 20 L		25, 32, 50, 75, 100, 150	22	140	11,1 - -	170 - -	ca. 337 - -	- - -	ca. 320 - -
XL		6,4, 7,9, 9,5, 12,7, 19,1, 25,4	10	16	- - 1,8	- - 25	- - ca. 39	- - ca. 20	- - -
L		9,5, 12,7, 19,1, 25,4, 38,1, 50,8, 76,2, 101,6	12	36	3,9 - 3,2	60 - 55	ca. 86 - ca. 65	ca. 43 - ca. 33	- - -
H		12,7, 19,1, 25,4, 38,1, 50,8, 76,2, 101,6	14	56	4,5 - 3,5	60 - 55	ca. 85 - ca. 65	ca. 42 - ca. 32	ca. 79 - -
HLE		12,7, 19,1, 25,4, 38,1, 50,8, 76,2, 101,6	12	49	5,2 - -	90 - -	- - -	- - -	ca. 138 - -
HL		12,7, 19,1, 25,4, 38,1, 50,8, 76,2, 101,6	15	61	5,5 - -	90 - -	- - -	- - -	ca. 155 - -
XH		25,4, 50,8, 76,2, 101,6	18	127	1,0 - -	150 - -	ca. 132 - -	ca. 66 - -	- - -
HTD 5 M		10, 12, 15, 20, 25, 32, 50, 75, 100	13	21	4,8 - -	50 - -	ca. 72 - -	ca. 33 - -	ca. 76 - -
HTD 8 M		10, 15, 20, 25, 30, 50, 85, 100	18	46	6,9 - -	90 - -	ca. 147 - -	ca. 74 - -	ca. 155 - -
HTD 8 ME		20, 25, 30, 50, 85, 100	16	41	6,5 - -	90 - -	- - -	- - -	ca. 140 - -

Fortsetzung auf der folgenden Seite

Detaillierte technische Daten finden Sie hier.
www.forbo-siegling.de



MOVEMENT SYSTEMS

Standardprogramm

Breiten [mm]*	Z _{min} Mindestzähnezahl	d _{min} ca. [mm]	Gewicht ca. [kg/m ²]**		d _{min} ca. [mm] Spannrolle auf Riemenrücken	ca. F _{perm} [N/mm Breite]**		
			Stahl	Kevlar		offen	endlos verschweißt	endlos gewickelt
HTD 14 M	25	111	11	120	ca. 296	ca. 148	ca. 289	
25, 40, 55, 85, 115			-	-		-	-	-
HTD 14 ML	34	152	12	170	ca. 347	-	-	-
55, 85, 115, 150			-	-		-	-	-
HTD 14 MLL	38	170	13,5	180	ca. 447	-	-	-
55, 85, 115, 150			-	-		-	-	-
RPP 8 M	18	46	6,4	90	ca. 153	ca. 84	-	-
15, 20, 25, 30, 50, 85			-	-		-	-	-

Standardprogramm Breitzahnriemen

Breite min. [mm]*	Breite max. [mm]*	Z _{min} Mindestzähnezahl	d _{min} ca. [mm]	Gewicht ca. [kg/m ²]	d _{min} ca. [mm] Spannrolle auf Riemenrücken	endlos verschweißte Riemen	
						F _{perm} Ca. [N/mm]**	Min. Fertigungslänge [mm]
WT 10	450	14	45	3,9	80	12,5	1100
150						2,5	4,5
WH	457,2	14	56,64	3,3	80	12,5	1104,9
152,4						12,7	2,29

Detaillierte technische Daten finden Sie hier.
www.forbo-siegling.de



* Breittoleranz generell zwischen ± 0,5 und ± 1,0 mm.
 Die genauen Werte für jede Riemenbreite finden Sie im Internet.

** Mittelwerte, gerundet.
 Die genauen Werte für jede Riemenbreite finden Sie im Internet.
 Die angegebenen Werte beziehen sich auf Normklima 20/50.

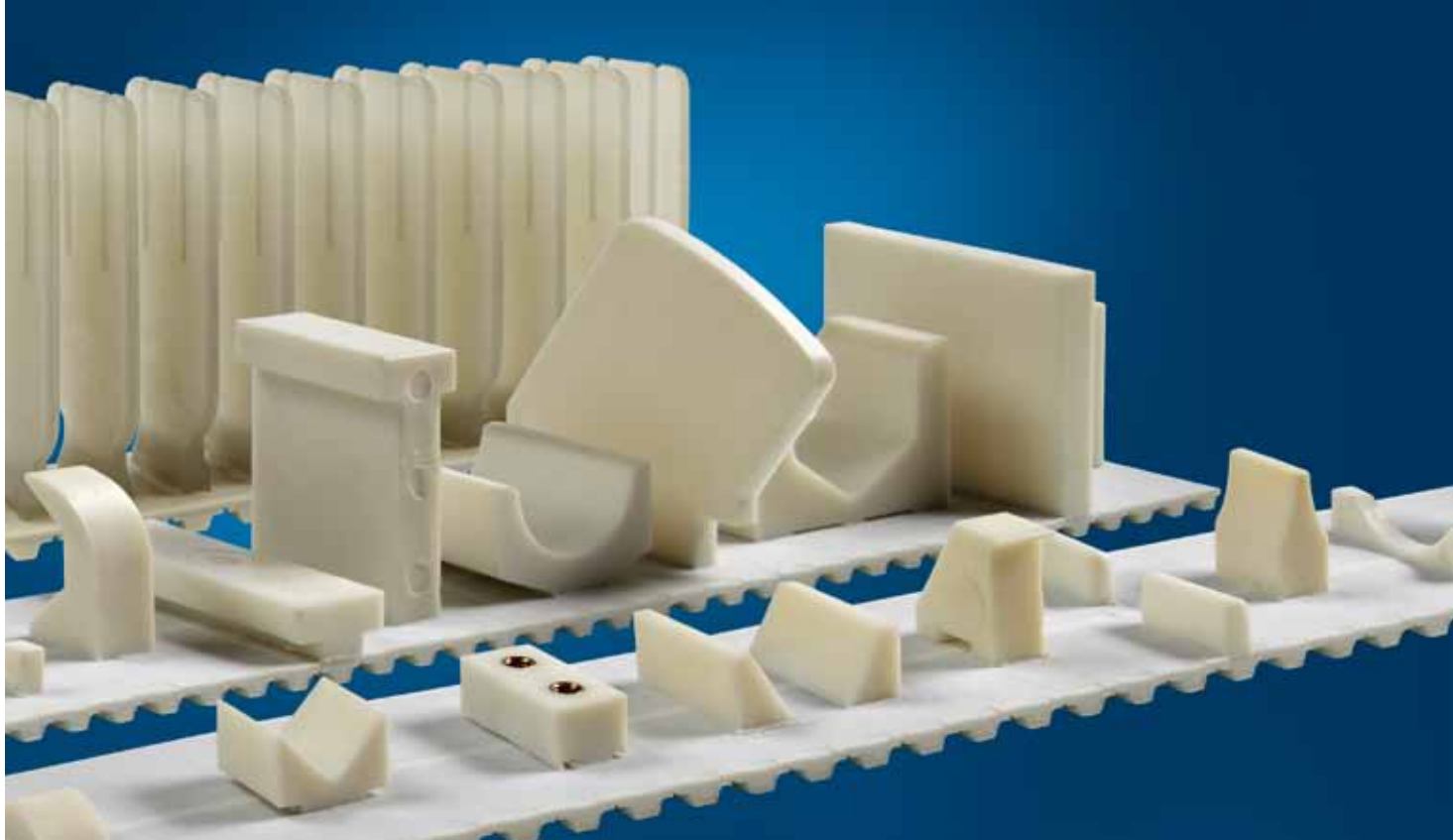

Nocken und Profile

Beim Fördern und bei vielen spezielleren Aufgaben im Materialfluss (Takten, Vereinzeln, Positionieren) können mit Nocken und Profilen innovative, konstruktive Lösungen realisiert werden. Neben zahlreichen Standardnocken aus Halbzeugen können auch beliebige Sonderformen als Spritzgussteile hergestellt werden.

Aufgeschweißte Nocken

Nocken werden – ebenso wie der Zahnriemen selbst – meistens aus Polyurethan hergestellt. Dadurch ist beim Verschweißen eine besonders sichere Verbindung zum Zahnriemenrücken garantiert. Das Aufschweißen von Nocken beeinflusst die Biegewilligkeit eines Zahnriemens. Grundsätzlich sollte die Nockendicke so gering wie möglich gewählt werden. Wenn möglich, sollten Nocken „gegenüber Zahn“ aufgeschweißt werden.

Schraubnocken

Besonders flexibel in der Anwendung sind schraubbare Nocken. Ihnen gegenüber wird der ursprüngliche Zahn des Riemens entfernt und durch einen Messingzahn mit Gewinden ersetzt. Entsprechende Messingzähne sind in den Zahnformen von T 10, AT 10, T 20, AT 20 und XH erhältlich. (Standardbreiten: 25/32/50 mm; weitere Breiten auf Anfrage.)

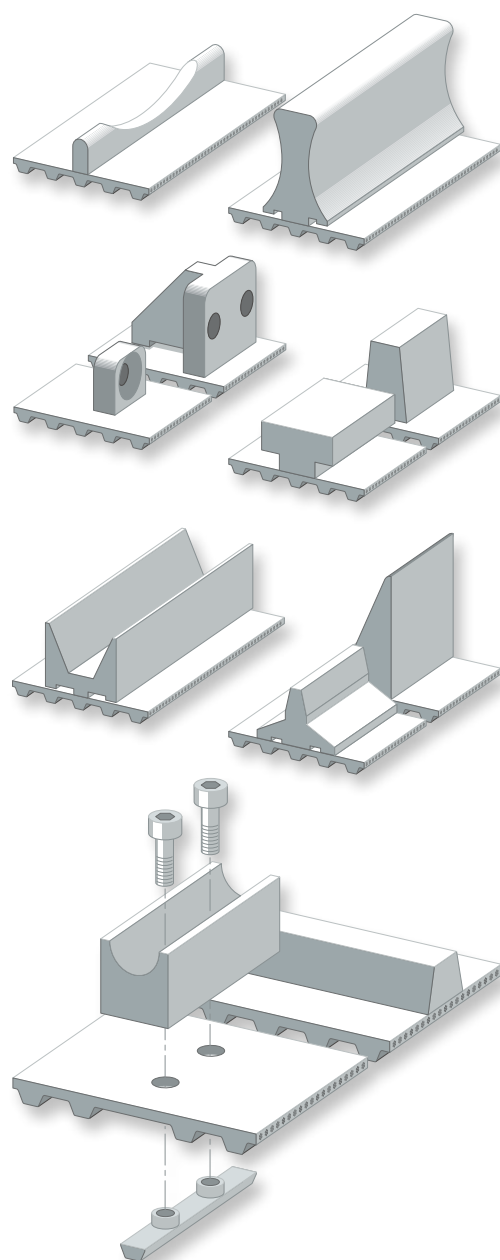

Detailliertere Informationen finden Sie hier.
www.forbo-siegling.de



Beschichtungen

Neuer Name (alter Name)	Farbe	Beschichtungsmaterial	Härte (Shore A)/Dichte	Beschichtungsdicke [mm]	d Faktor*	Zulässige Betriebstemperatur [°C]	Beständigkeit**					
							Beständig gegenüber einfachen Fetten & Ölen	Beständig gegenüber Säuren, Salzen & Basen	Unbeständig gegenüber einfachen Fetten & Ölen	Lebensmittel-Verpackungsmaschinen	Vertikale Form-, Füll- und Schließmaschinen	Pharmazeutische Industrie
1 Linatril	orange	Nitrilgummi (NBR)	55	3-12	25	-20/110	●					
2 Linatex	rot	Naturgummi	40	3-12	20	-40/70	●				●	
3 Linagard FG	weiß	Naturgummi	40	3-12	20	-40/70	●				●	
4 PU 85 (U20)	transp.	Polyurethan (thermoplastisch)	85	2-4	30	-20/80	●					
5 PU 60 (PU foil 60)	transp.	Polyurethan (thermoplastisch)	60	2-4	25	-20/80	●					
6 PU 85/LG (U 20/LG; PU foil LG)	transp.	Polyurethan (thermoplastisch)	85	2-4	30	-20/80	●					
7 NBR/NSTR (G/GSTR)	grün	Nitrilgummi (NBR)	60	3,2	25	-20/100	●					
8 NBR/AR (G/AR; Supergrip)	schwarz	Nitrilgummi (NBR)	60	3,5	25	-20/70	●					
9 PVC 65 (V/20; PVC)	weiß	PVC	65	1-2	25	-15/90		●		●		●
10 PVC 40 (PVC)	petrol	PVC	40	1-3	20	-15/90		●		●		●
11 PVC 65/FG (V/20/FG; FG)	weiß	PVC	65	3	30	-10/80		●		●		●
12 PVC 65/Pimple (Pimple top)	weiß	PVC	65	2,5	20	-10/80		●		●		●
13 PVC 65/Saw (Saw profile)	weiß	PVC	65	3	25	-10/80		●				●
14 PVC 50/AR (PVC/AR; Supergrip)	weiß	PVC	50	4,5	25	-15/80		●				
15 Porol (SZ/Porol)	schwarz	Moosgummi	165 kg/m ³	5-15	10	-40/70	●					
16 Sponge rubber (SO)	orange	Moosgummi	250 kg/m ³	10-20	10	-40/70			●			
17 PU 55 (PU)	gelb	Polyurethan (thermoplastisch)	55	2-10	20	-10/70	●					
18 Sylomer-G (Sylomer)	gelb	Polyurethan-Schaum	160 kg/m ³	6-12	10	-30/70	●					
19 Sylomer-R (Sylomer)	blau	Polyurethan-Schaum	220 kg/m ³	6-12	15	-30/70	●					
20 Sylomer-L (Sylomer)	grün	Polyurethan-Schaum	300 kg/m ³	6-12	15	-30/70	●					
21 Sylomer-M (Sylomer)	braun	Polyurethan-Schaum	400 kg/m ³	6-12	20	-30/70	●					
22 Sylomer-P (Sylomer)	rot	Polyurethan-Schaum	500 kg/m ³	6-12	25	-30/70	●					
23 Vulcocell (Vulcocell VS40MH)	beige	Polyurethan-Schaum	400 kg/m ³	2-10	20	-30/80	●					
24 NOVO-HC (Novo 12 HC)	schwarz	Polystervlies	-	1,2	40	-10/120	●					
25 NOVO (Novo 25 NA)	weiß	Polystervlies	-	2,5	25	-10/120	●					●
26 Silicone	weiß	Silikon	35	1-10	50	-60/220	●			●		
27 Leather (Chrome leather)	grau	Chromleder	-	2-3	25	-10/120	●					
28 PA fabric (Polyamide fabric)	grün	Gewebe, Polyamid	-	0,5	60	-20/50			●			
29 EPDM	schwarz	Synthetischer Kautschuk (EPDM)	70	2-10	25	-40/100			●			
30 Correx	beige	Naturgummi	40	4-10	20	-20/80	●					
31 NBR/FSTR (Elastomer)	grün	Nitrilgummi (NBR)	65	1	25	-20/70			●			
32 PTFE (Teflon)	grau	Polytetrafluorethylen (PTFE)	-	0,3	300	-200/260	●			●		●
33 Viton	schwarz	Fluor-Kautschuk-Mischung	70	1-5	25	-10/275	●					
34 PU 85/FSTR (UU 20U NA FSTR/FSTR)	weiß	Polyurethan (thermoplastisch)	85	1	10	-20/60	●			●		●
35 PU 85/NSTR (UU 20U)	schwarz	Polyurethan (thermoplastisch)	85	1	10	-20/60	●					
36 PU 85/NP (UU 20U NA FSTR/NP)	blau	Polyurethan (thermoplastisch)	85	1,4	10	-20/60	●			●		●
37 R 60 (UR 40U)	blau	Thermoplastisches Elastomer mit hoher Mitnahmeeigenschaft	60	1,3	20	-20/60	●			●		●
38 PU 85-HC+ (UU 20U-HC+ FSTR/FSTR)	schwarz	Polyurethan (thermoplastisch)	85	1,1	10	-20/60	●					

Alle Standardtypen können mit Beschichtungen versehen werden.

Auf der Zahnseite und/oder dem Zahnriemenrücken verringern Polyamidgewebe den Reibwert. Der erleichterte Zahneingriff reduziert die Geräuschentwicklung. Weitere Beschichtungen des Zahnriemenrückens

- erhöhen den Reibwert und verbessern damit die Mitnahmeeigenschaften (Abzugsbänder, Schrägförderer),
- haben FDA-Qualität (Lebensmittelverarbeitung),
- schützen die Oberfläche empfindlicher Güter (Glas, Möbelteile),
- sind durch ihre Zähigkeit unempfindlich gegenüber rauen oder scharfkantigen Gütern (Blech, Holz).

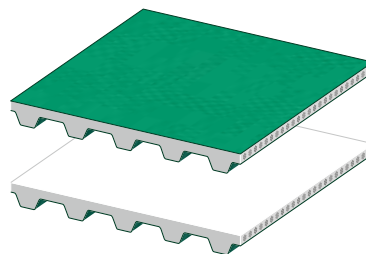

PAZ/PAR: Polyamidgewebe (beidseitig)

PAZ: Polyamidgewebe (Zahnseite)

Eigenschaften: niedriger Reibwert, Verschleißschutz, geräuschmindernd

Bei den Typen PAZ und PAZ/PAR wird das Polyamidgewebe während der Zahnriemenproduktion aufgebracht. Die Maße entsprechen deshalb denen der Grundtypen.

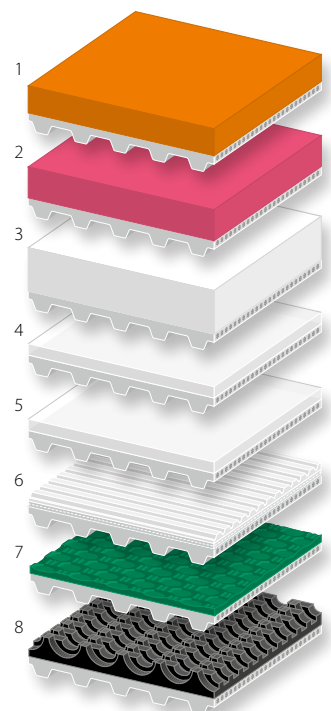

Anwendungen											Eigenschaften		
Flaschen-Inspektionsanlagen	Glastransport	Solarindustrie	Transport von Holz und Furnieren	Papier-/Kartonagen-transport	Transport von Metallteilen	Kabeleinzugs- und Kabelabzugsriemen	Allgemeiner Transport	Transport von empfindlichen Gütern	Transport abrasiver Güter	Transport von heißen und klebrigen Gütern	Gute Ablöseeigenschaft	Zul. Betriebstemp. durch PU-Zahnriemen-Material begrenzt	
			●			●						●	Hohe Elastizität, konstant hohe Reibung.
			●									●	Abriebfest auch bei Nässe, hohe Elastizität, konstant hohe Reibung.
				●								●	Abriebfest auch bei Nässe, hohe Elastizität, konstant hohe Reibung.
	●			●						●		●	Hohe chemische Beständigkeit. Hervorragende Schnitt- und Verschleißfestigkeit.
	●			●						●		●	Allgemein gute chemische Beständigkeit.
	●			●						●		●	Allgemein gute chemische Beständigkeit und Verschleißfestigkeit.
			●		●					●		●	Hohe Verschleiß- und Schnittfestigkeit. Benzin- und ölbeständig.
				●						●		●	Anti-Rutschprofil (Supergrip) für Schrägtransport. Beständig gegen Benzin und Öl.
				●						●		●	Glatte Oberfläche, gute Reinigungsfähigkeit. Lebensmitteltauglich.
													Glatte Oberfläche, hoher Reibwert.
	●												Lebensmitteltauglich. Spezielle Fischgrätstruktur.
													Spezielles Noppenprofil (pimple top).
			●		●								Spezielles Sägezahnprofil.
				●									Anti-Rutschprofil (Supergrip) für Schrägtransport.
									●				Hervorragende Polsterung, gutes Anschmiegen an das Transportgut. Feinporiger Schaumstoff.
									●				Hervorragende Polsterung, gutes Anschmiegen an das Transportgut. Feinporiger Schaumstoff.
						●						●	Allgemein gute chemische Beständigkeit.
●				●									Hervorragende Polsterung, gutes Anschmiegen an das Transportgut. Feinporiger Schaumstoff.
●				●									Hervorragende Polsterung, gutes Anschmiegen an das Transportgut. Feinporiger Schaumstoff.
									●				Hervorragende Polsterung, gutes Anschmiegen an das Transportgut. Feinporiger Schaumstoff.
									●				Gute Polsterung, gutes Anschmiegen an das Transportgut. Offenporiger Schaumstoff.
									●				Offenporiger Schaumstoff.
									●				Hervorragende Polsterung, gutes Anschmiegen an das Transportgut. Offenporiger Schaumstoff.
									●				Nicht markierend. Hohe chemische Beschichtung mit geringer Reibung, Staubetrieb möglich.
									●				Nicht markierend. Geringer Reibwert, Staubetrieb möglich.
										●			Hervorragende Ablöseeigenschaft und Reinigungsfähigkeit. Hoher Reibwert.
					●								Besonders hohe Beständigkeit gegenüber Ölen und Benzin. Hervorragende Schnitt- und Verschleißfestigkeit. Geeignet zum schonenden Transport empfindlicher Produkte, Staubetrieb möglich.
													Geringer Reibwert, Staubetrieb möglich. Gute Abriebfestigkeit.
●					●					●			Hervorragende Verschleiß- und Schnittfestigkeit.
													Naturgummi. Hoher Reibwert und Abriebfestigkeit.
													Hervorragende Schnitt- und Verschleißfestigkeit.
													Hervorragende Ablöseeigenschaft und Reinigungsfähigkeit. Geringer Reibwert, Staubetrieb möglich.
													Hervorragende chemische und Hitzebeständigkeit.
													Hohe chemische Beständigkeit. Hervorragende Schnitt- und Verschleißfestigkeit.
													Hohe chemische Beständigkeit. Hervorragende Schnitt- und Verschleißfestigkeit.
													Hohe chemische Beständigkeit. Hervorragende Schnitt- und Verschleißfestigkeit.
			●		●								Hohe chemische Beständigkeit. Hervorragende Schnitt- und Verschleißfestigkeit.
				●	●								Hohe chemische Beständigkeit. Hervorragende Schnitt- und Verschleißfestigkeit.

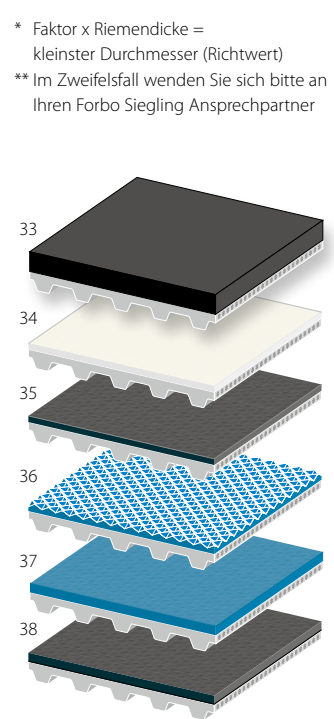
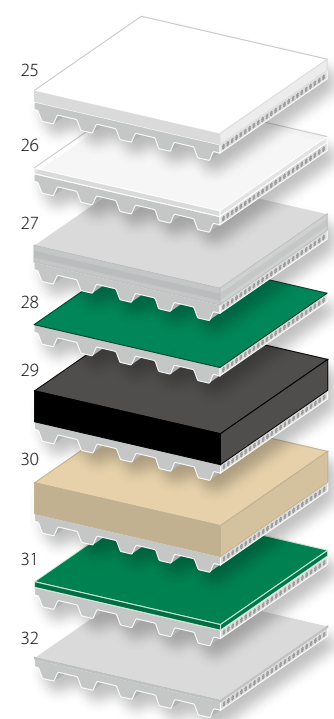
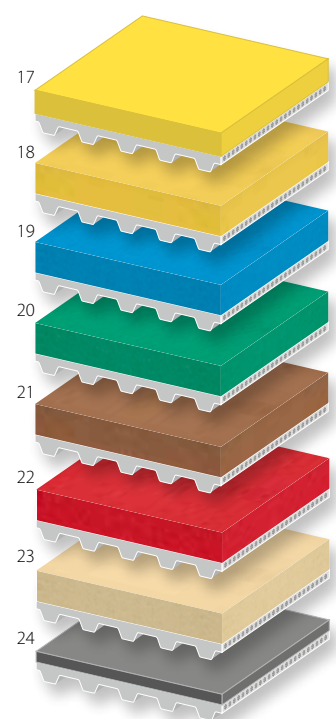
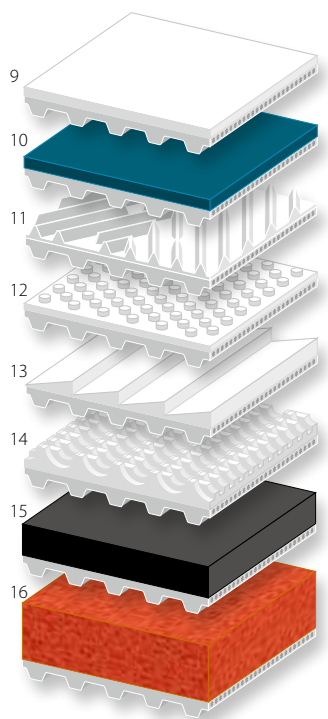

* Faktor x Riemenstärke = kleinster Durchmesser (Richtwert)
 ** Im Zweifelsfall wenden Sie sich bitte an Ihren Forbo Siegling Ansprechpartner

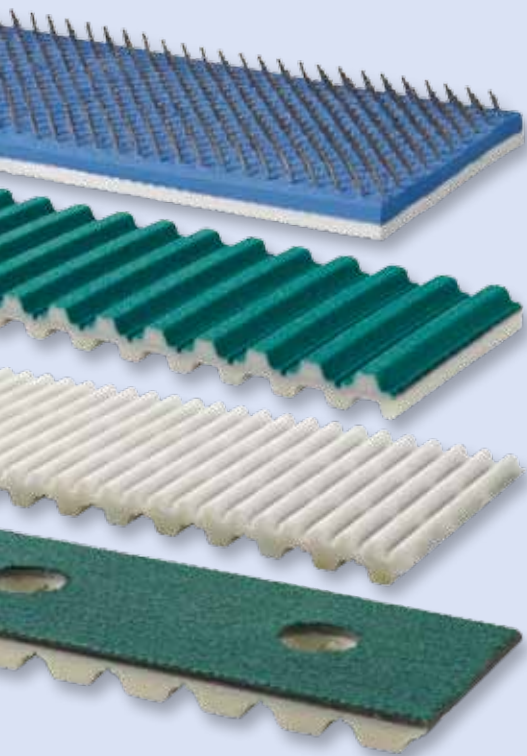

Spezialitäten

Echte Maßarbeit für die Aufgabenstellung im Materialfluss bietet die nachträgliche Bearbeitung unbeschichteter und beschichteter Zahnriemen. Durch die Vielfalt der Möglichkeiten und Kombinationen können wir Ihnen hier nur einen sehr kleinen Ausschnitt zeigen. Bitte wenden Sie sich bei Bedarf an Ihren Forbo Siegling Partner.

Mechanische Bearbeitung

Bei Zahnriemen und Beschichtungen können nahezu beliebige Formen in engen Toleranzen gefräst, geschliffen und gestanzt werden. Dabei kommen CNC-gesteuerte Maschinen und Waterjets zum Einsatz.

Sonderbeschichtung

Die nachträgliche Beschichtung mit PA-Gewebe zur Verbesserung der Gleitfreudigkeit – auch in zuvor gefrästen Teilbereichen – ist möglich.

Sonderfarben

Zahnriemen (wie auch Nocken) können in Sonderfarben produziert werden.

Endlos gewickelte Riemen

Informationen über endlos gewickelte Riemen (Polyurethan und Neopren) erhalten Sie auf Anfrage.

Detailliertere Informationen finden Sie hier.
www.forbo-siegling.de



Spur Zahnriemen

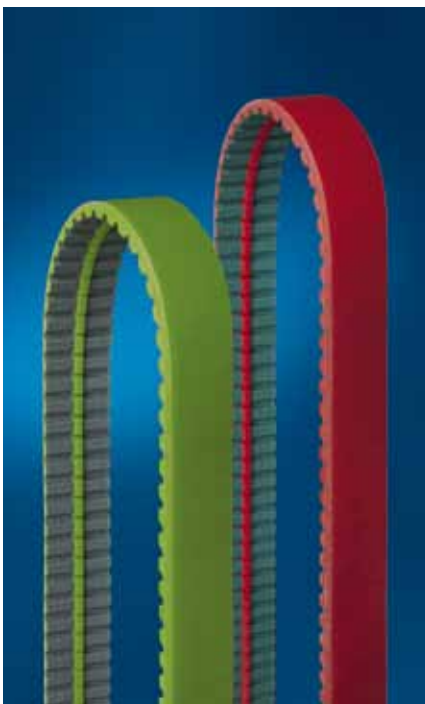

In den Zahnriemen eingesetzte Keilprofile sichern den Geradeauslauf auf der gesamten Länge auch bei auftretenden Querkraften. Bordscheiben sind nicht notwendig.

Alle Zahnriementypen können mit verschiedenen Keilprofilen bestückt werden.

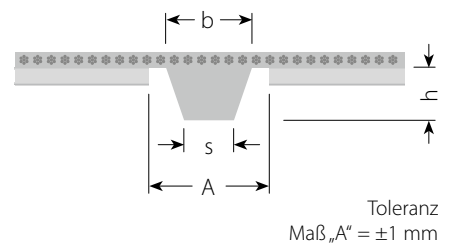

Keilprofile für Spur Zahnriemen

Typ	Material	Farbe	b x h x s [mm]	Härte [Shore A]	Rillenbreite A [mm]	d _{min} [mm]
K 6-U65	Urethan	transparent	6 x 4 x 4	65	7	40
K 10-U65	Urethan	transparent	10 x 6 x 6	65	11	70
K 13-U65	Urethan	transparent	13 x 8 x 7,5	65	14	100
K 15-U65	Urethan	transparent	15 x 8 x 9,5	65	16	100
K 17-U65	Urethan	transparent	17 x 11 x 9,5	65	18	100



Powerband

Technische Daten

Material:	Polyurethan Elastomer
Härte:	92° Shore A
Zugträger:	Stahl (Standard) oder Kevlar (auf Anfrage)
Farbe:	Schwarz
zul. Betriebstemperatur:	-5/+80 °C
Stärke:	2 mm (Standard), andere Stärken auf Anfrage

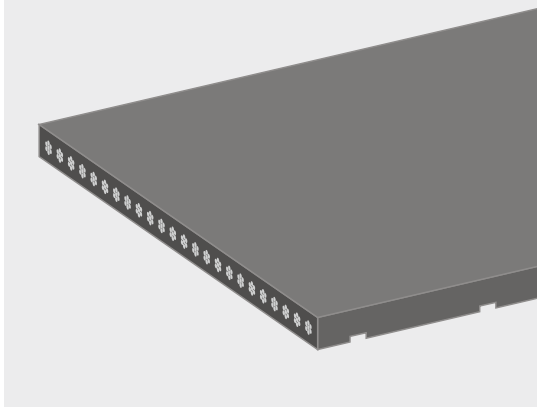

Zur Übertragung hoher Zugkräfte ist das Forbo Siegling Powerband eine Alternative zu Seilen, Ketten und Gewebegurten.

Das Forbo Siegling Powerband wurde speziell für den Einsatz in Sport-/Fitnessgeräten, Rolltoren und Jalousien entwickelt.

Datenblatt auf Anfrage.

forbo

MOVEMENT SYSTEMS

Zubehör

Zahnriemenscheiben

Die richtige Abstimmung der Zahnriemenscheiben auf den Zahnriemen ist entscheidend für den einwandfreien Lauf und die Lebensdauer des Riemens.

Forbo Siegling liefert für alle angebotenen Zahnriementypen die passenden Zahnriemenscheiben:



- Standardausführung mit Bohrung
- Sonderbefestigungen auf Anfrage
- O-Scheiben und SE-Scheiben auf Anfrage
- Bearbeitung nach Zeichnung ist möglich

Standardwerkstoff für allgemeine Anwendungen ist Aluminium. Für höhere Belastungen werden Stahlscheiben empfohlen. Zahnscheiben können auf Anfrage ebenfalls geliefert werden.

Detailliertere Informationen finden Sie hier.
www.forbo-siegling.de

Klemmplatten

Klemmplatten für die Befestigung von Meterware können für alle Zahnriementypen und in allen üblichen Abmessungen geliefert werden.



Endlosverbindungen

Offen gelieferte Siegling Proposition Zahnriemen werden mit Mäander- oder Z-Verbindung endlos gemacht. Obwohl mit dieser Verbindungstechnik etwa 50% der Zugfestigkeit von endlos gewickelten Zahnriemen erreicht wird, sollten sie nicht als Antriebsriemen eingesetzt werden.

Schweißverbindung

Vorgestanzt gelieferte Zahnriemen können mit unseren Heizgeräten schnell und einfach vor Ort endlos geheizt werden. Dieses Verfahren spart zeitaufwendige Montagearbeiten an der Anlage.

Die Heizpressen SMX-HP 150/120-PP und SMX-HP 150/60-PP können (mit dem entsprechenden Formschuh) für alle Zahnriementypen in allen Breiten eingesetzt werden.

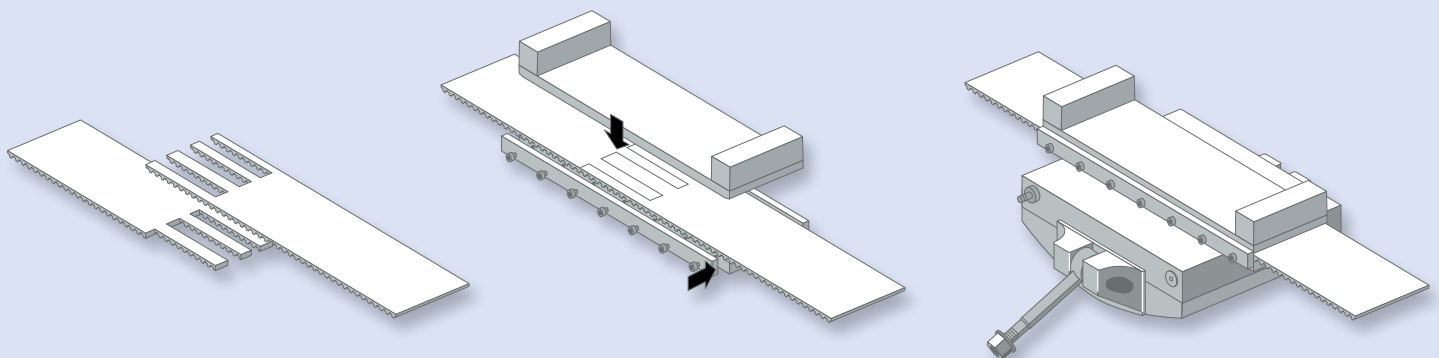



Mechanische Verbinder

Entsprechend vorbereitete Zahnriemen (Zähne mit Bohrungen) können mit Verbindungsstiften endlos gemacht werden. Dieses Verfahren bietet sich an, wenn minimale Stillstandzeiten bei Riementausch oder Anlagenwartung gefordert sind.

Mechanische Verbinder sind standardmäßig für T5, T10, T20, AT5, AT10 und AT20 erhältlich. Andere Typen auf Anfrage.

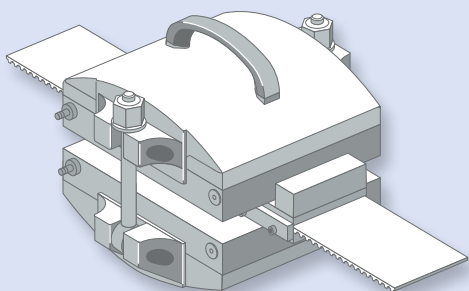
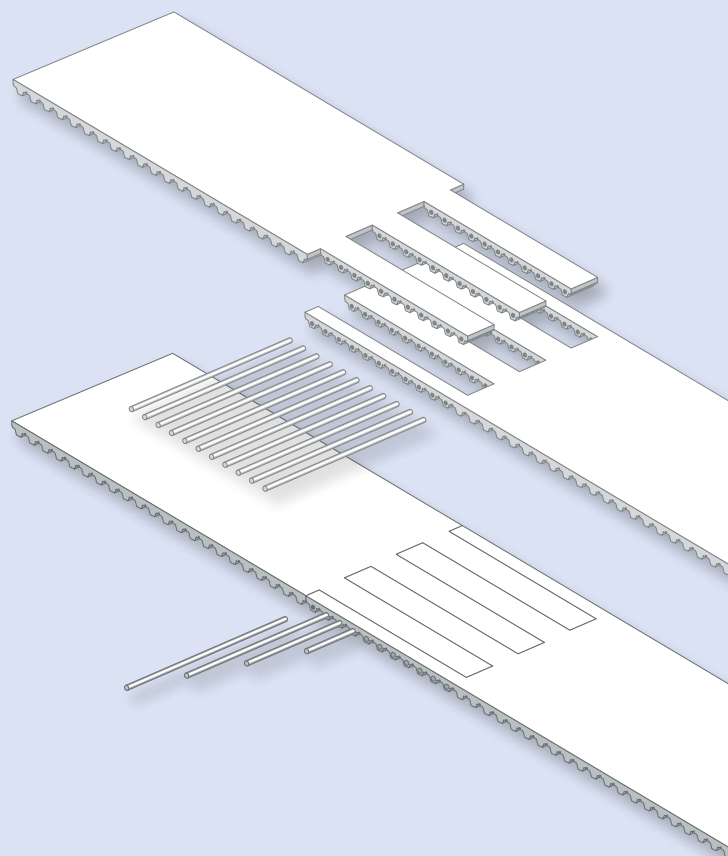

Engagierte Menschen, qualitätsorientierte Organisation und Fertigungsabläufe sichern den konstant hohen Standard unserer Produkte und Dienstleistungen.

Forbo Movement Systems arbeitet nach den Prinzipien des Total-Quality-Management. Unser Qualitätsmanagementsystem nach ISO 9001 ist an allen Produktions- und Konfektionierungsstandorten zertifiziert. Darüber hinaus verfügen zahlreiche Standorte über das Umweltmanagement-Zertifikat nach ISO 14001.



Unser Service – jederzeit, überall

Forbo Movement Systems beschäftigt in der Firmengruppe rund 2.500 Mitarbeiterinnen und Mitarbeiter. Unsere Produkte werden weltweit in zehn Produktionsstätten hergestellt. Gesellschaften und Landesvertretungen mit Materiallagern und Werkstätten finden Sie in über 80 Ländern. Servicestationen gibt es in mehr als 300 Orten der Welt.