

siegling fullsan
homogene bänder

PROGRAMMÜBERSICHT



FULLSAN – WENIGER REINIGUNGSKOSTEN, MEHR HYGIENE

Fullsan ist die neue Produktlinie homogener, thermoplastischer Polyurethanbänder von Forbo Movement Systems. Alle Fullsan Bänder sind rundum gegen das Eindringen von Ölen, Fetten, Feuchtigkeit und Bakterien geschützt. Sie lassen sich sehr einfach reinigen und eignen sich hervorragend für den Einsatz in besonders hygienekritischen Anwendungen (Molkereiprodukte, Teigaufbereitung, Fleisch- und Geflügelverarbeitung sowie anderen Anwendungen in der Lebensmittelverarbeitung).

Alle Fullsan Bänder können durch optionale Profile und Wellkanten an unzählige Förderaufgaben angepasst werden. Sie sind auch in einer verstärkten Ausführung mit allseitig umschlossenen Zugsträngen lieferbar. Fullsan Bänder mit Positive Drive (PD) oder Center Drive (CD) bieten neben den Hygienevorteilen zusätzlichen anwendungstechnischen Nutzen: Durch den formschlüssigen Zahnradantrieb sind die Bänder schlupffrei und können äußerst exakt positioniert werden.

Inhalt

- 3 Fullsan – weniger Reinigungskosten, mehr Hygiene
- 4 Fullsan Positive Drive
- 6 Fullsan Center Drive
- 8 Fullsan Flat
- 10 Profile und Wellkanten
- 15 Mehr über Fullsan

Die Eigenschaften

Die Vorteile

homogenes Material mit besonders glatter Oberfläche



reduzierter Reinigungsaufwand, geringerer Wasser- und Energieverbrauch, kostensparender Betrieb

hohe mechanische und chemische Beständigkeit



lange Lebensdauer auch bei kurzen Reinigungsintervallen

FDA-, EU- und MHLW-zertifiziert



sicherer und rechtlich unbedenklicher Einsatz im direkten Lebensmittelkontakt

zahlreiche Profile, Wellkanten und Oberflächen



präzise Anpassung an die Förder- und Prozessaufgabe und das Fördergut

als verstärkte Version (Pro) mit Zugsträngen lieferbar



längere Förderstrecken/ höhere Beladung möglich

formschlüssiger Antrieb (Center Drive/Positive Drive)



genaue Positionierung und schlupffreier Betrieb; CD zusätzlich muldungsfähig

FULLSAN POSITIVE DRIVE

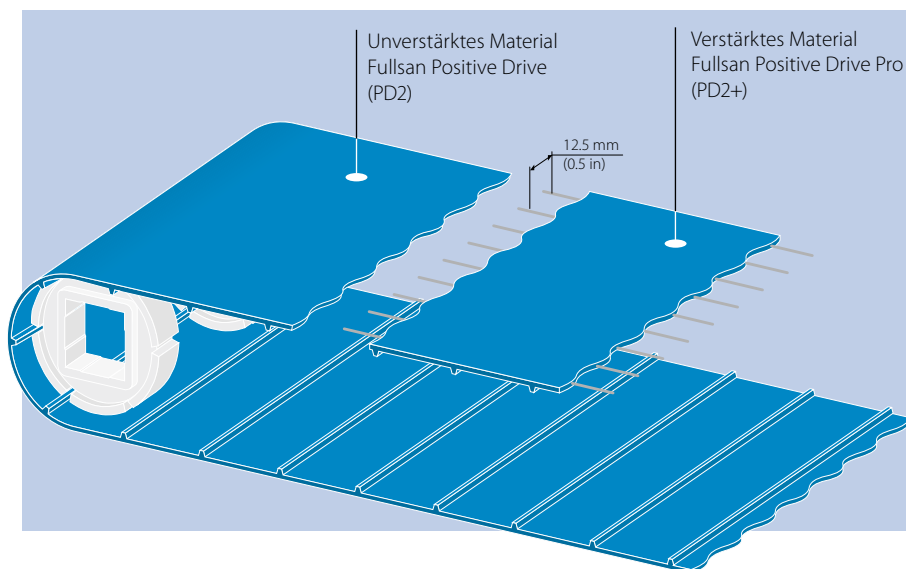

Tragseite · Optionale Oberflächen

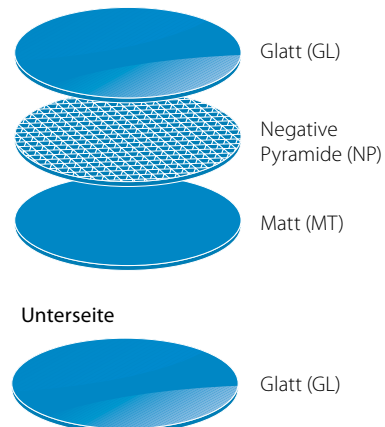

Fullsan Positive Drive wird als homogenes Band (PD2) oder mit vollständig umschlossenen Zugsträngen (PD2+) eingesetzt. Der Antrieb des flachen Polyurethan-Bandes erfolgt formschlüssig mit Zähnen über die gesamte Bandbreite. Die Bänder sind dadurch schlupffrei und besonders positioniergenau.

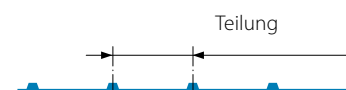

Technische Daten Fullsan Positive Drive

Bandtyp	Artikelnummer	Banddicke ca. [mm (in)] ±0,15 (0,006)	Zahnhöhe ca. [mm (in)]	Teilung [mm (in)]	Nominale Bandzugkraft [N/mm Breite (lbf/ft Breite)]*	Umlendurchmesser** ohne Gegenbiegung min. [mm (in)]**	Umlendurchmesser** mit Gegenbiegung min. [mm (in)]**	Zulässige Betriebs- temperatur [°C (°F)]	Bandgewicht [kg/m ² (lb/ft ²)]
Vorläufig PD2 U30 GL-NA-HACCP BL FDA	640006	3,0 (0,12)	5,0 (0,2)	49,8 (1,96)	6 (411)	95 (3,74)	60 (2,36)	-10/+70 (14/158)	4,5 (0,92)
PD2 U30 MT-NA-HACCP BL FDA	640007	3,0 (0,12)	5,0 (0,2)	49,8 (1,96)	6 (411)	95 (3,74)	60 (2,36)	-10/+70 (14/158)	4,5 (0,92)
PD2 U30 NP-NA-HACCP BL FDA	640008	3,4 (0,13)	5,0 (0,2)	49,8 (1,96)	6 (411)	95 (3,74)	60 (2,36)	-10/+70 (14/158)	4,5 (0,92)
PD2+ U30 GL-NA-HACCP BL FDA	640009	3,0 (0,12)	5,0 (0,2)	49,9 (1,96)	9 (617)	95 (3,74)	40 (1,57)	-10/+70 (14/158)	4,1 (0,84)
PD2+ U30 MT-NA-HACCP BL FDA	640010	3,0 (0,12)	5,0 (0,2)	49,9 (1,96)	9 (617)	95 (3,74)	40 (1,57)	-10/+70 (14/158)	4,1 (0,84)
PD2+ U30 NP-NA-HACCP BL FDA	640011	3,4 (0,13)	5,0 (0,2)	49,9 (1,96)	9 (617)	95 (3,74)	40 (1,57)	-10/+70 (14/158)	4,1 (0,84)

* Die Nominale Bandzugkraft wurde bei Normalklima (20°C/50% Luftfeuchtigkeit) ermittelt.

** Bei der Festlegung des Trommeldurchmessers sind die d_{\min} -Angaben des Bandes, des Querprofils und der Wellkante zu berücksichtigen. Der höchste Wert ist maßgeblich und darf nicht unterschritten werden. Die Angaben für d_{\min} sind Richtwerte. Sie wurden bei Normalklima (20°C/50% Luftfeuchtigkeit) ermittelt. Niedrigere Temperaturen erfordern größere Durchmesser.

Zahnräder für Fullsan Positive Drive 2 Pro

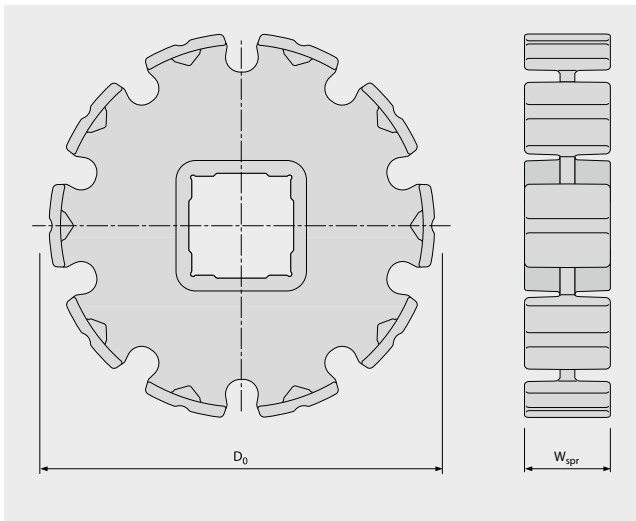

Zahnradtyp	Artikelnummer	Teilkreisdurchmesser D_0 [mm (in)]	Zähnezahl	Material	Farbe	Achsaufnahme [mm (in)]	Zahnradbreite W_{spr} [mm (in)]	Zahnradgewicht [kg (lb)]
PD2-Z8 SPR POM BL SQ40MM	648013	126,9 (4,99)	8	POM	blau	40,0 (1,57) SQ	35 (1,38)	0,176 (0,388)
PD2-Z8 SPR POM BL SQ1.5IN	648014	126,9 (4,99)	8	POM	blau	38,1 (1,50) SQ	35 (1,38)	0,184 (0,406)
PD2-Z10 SPR POM BL SQ40MM*	648015	159,4 (6,28)	10	POM	blau	40,0 (1,57) SQ	35 (1,38)	0,240 (0,529)
PD2-Z10 SPR POM BL SQ1.5IN*	648016	159,4 (6,28)	10	POM	blau	38,1 (1,50) SQ	35 (1,38)	0,248 (0,546)
PD2-Z12 SPR POM BL SQ40MM	648017	191,9 (7,56)	12	POM	blau	40,0 (1,57) SQ	35 (1,38)	0,258 (0,569)
PD2-Z12 SPR POM BL SQ1.5IN	648018	191,9 (7,56)	12	POM	blau	38,1 (1,50) SQ	35 (1,38)	0,266 (0,587)

* Demnächst verfügbar

Weitere Achsaufnahmen und Zahnradgrößen (auch über die gesamte Bandbreite) sind auf Anfrage erhältlich. Für weitere Informationen und Empfehlungen sprechen Sie bitte unseren Kundendienst an.

Konfektionierung/Lieferbreiten

Fullsan Positive Drive wird fertig konfektioniert (ggf. mit Profilen und Wellkanten) oder als Rollenware geliefert. Die Bandbreite beträgt zwischen 50 mm und 1800 mm. **Achtung:** Die Längsschnitte erfolgen bei der verstärkten Version (PD2+) mittig zwischen den Zugsträngen. Die mögliche Bandbreite beträgt deshalb bei diesen Bändern immer ein Vielfaches von 12,5 mm (0,5 in).

Die mögliche Bandlänge entspricht einem Vielfachen der Zahnteilung. Darüber hinaus müssen gegebenenfalls die Profilabstände von Querprofilen und die Teilung von Wellkanten beachtet werden.

Verbindungsart

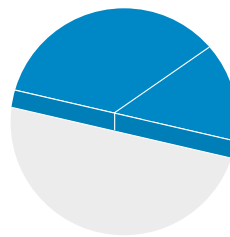

Stoßverbindung

FULLSAN CENTER DRIVE

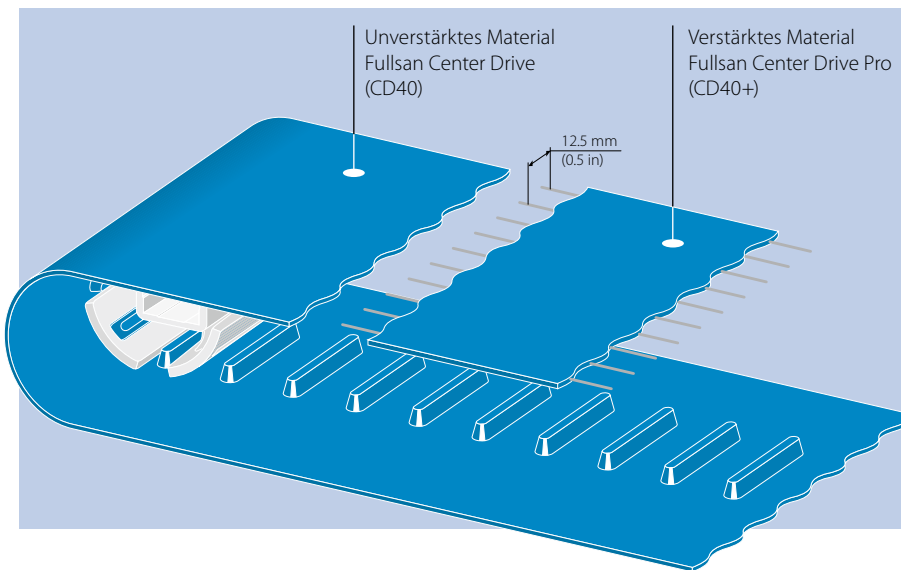

Tragseite · Optionale Oberflächen

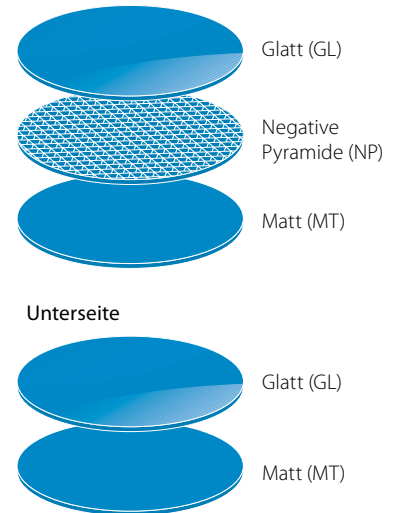

Fullsan Center Drive wird als homogenes Band (CD40) oder mit vollständig umschlossenen Zugsträngen (CD40+) eingesetzt. Der Antrieb des flachen Polyurethan-Bandes erfolgt formschlüssig mit einer, zwei oder drei Zahnreihen (abhängig von der Bandbreite). Die Bänder sind dadurch schlupffrei, selbststeuernd und positioniergenau.

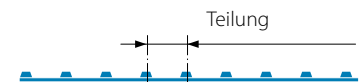

Technische Daten Fullsan Center Drive

Bandtyp	Artikelnummer	Banddicke ca. [mm (in)] ±0,15 (0,006)	Zahnhöhe ca. [mm (in)]	Teilung [mm (in)]	Nominale Bandzugkraft [N/mm Breite (lb/ft Breite)]*	Umlendurchmesser** ohne Gegenbiegung min. [mm (in)]**	Umlendurchmesser** mit Gegenbiegung min. [mm (in)]**	Zulässige Betriebstemperatur [°C (°F)]	Bandgewicht [kg/m² (lb/ft²)]	Gewicht der Zähne [g/mm (lb/in)]
CD40 1R U30 GL-NA-HACCP BL FDA	640026	3,0 (0,12)	7,5 (0,3)	40 (1,57)	2,0 (137) ¹⁾	80 (3,14)	125 (4,29)	-10/+70 (14/158)	3,65 (0,75)	0,18 (0,01)
CD40 1R U30 MT-NA-HACCP BL FDA	640027	3,0 (0,12)	7,5 (0,3)	40 (1,57)	2,0 (137) ¹⁾	80 (3,14)	125 (4,29)	-10/+70 (14/158)	3,65 (0,75)	0,18 (0,01)
CD40 1R U30 NP-NA-HACCP BL FDA	640028	3,4 (0,13)	7,5 (0,3)	40 (1,57)	2,0 (137) ¹⁾	80 (3,14)	125 (4,29)	-10/+70 (14/158)	3,65 (0,75)	0,18 (0,01)
CD40+ 1R U30 GL-NA-HACCP BL FDA	640029	3,0 (0,12)	7,5 (0,3)	40 (1,57)	5,0 (342) ¹⁾	80 (3,14)	125 (4,29)	-10/+70 (14/158)	3,5 (0,72)	0,18 (0,01)
CD40+ 1R U30 MT-NA-HACCP BL FDA	640030	3,0 (0,12)	7,5 (0,3)	40 (1,57)	5,0 (342) ¹⁾	80 (3,14)	125 (4,29)	-10/+70 (14/158)	3,5 (0,72)	0,18 (0,01)
CD40+ 1R U30 NP-NA-HACCP BL FDA	640031	3,4 (0,13)	7,5 (0,3)	40 (1,57)	5,0 (342) ¹⁾	80 (3,14)	125 (4,29)	-10/+70 (14/158)	3,5 (0,72)	0,18 (0,01)
CD40 2R U30 GL-NA-HACCP BL FDA	640032	3,0 (0,12)	7,5 (0,3)	40 (1,57)	2,0 (137) ¹⁾	80 (3,14)	125 (4,29)	-10/+70 (14/158)	3,65 (0,75)	0,36 (0,02)
CD40 2R U30 MT-NA-HACCP BL FDA	640033	3,0 (0,12)	7,5 (0,3)	40 (1,57)	2,0 (137) ¹⁾	80 (3,14)	125 (4,29)	-10/+70 (14/158)	3,65 (0,75)	0,36 (0,02)
CD40 2R U30 NP-NA-HACCP BL FDA	640034	3,4 (0,13)	7,5 (0,3)	40 (1,57)	2,0 (137) ¹⁾	80 (3,14)	125 (4,29)	-10/+70 (14/158)	3,65 (0,75)	0,36 (0,02)
CD40+ 2R U30 GL-NA-HACCP BL FDA	640035	3,0 (0,12)	7,5 (0,3)	40 (1,57)	5,0 (342) ¹⁾	80 (3,14)	125 (4,29)	-10/+70 (14/158)	3,5 (0,72)	0,36 (0,02)
CD40+ 2R U30 MT-NA-HACCP BL FDA	640036	3,0 (0,12)	7,5 (0,3)	40 (1,57)	5,0 (342) ¹⁾	80 (3,14)	125 (4,29)	-10/+70 (14/158)	3,5 (0,72)	0,36 (0,02)
CD40+ 2R U30 NP-NA-HACCP BL FDA	640037	3,4 (0,13)	7,5 (0,3)	40 (1,57)	5,0 (342) ¹⁾	80 (3,14)	125 (4,29)	-10/+70 (14/158)	3,5 (0,72)	0,36 (0,02)
CD40 3R U30 GL-NA-HACCP BL FDA	640038	3,0 (0,12)	7,5 (0,3)	40 (1,57)	2,0 (137) ¹⁾	80 (3,14)	125 (4,29)	-10/+70 (14/158)	3,65 (0,75)	0,54 (0,03)
CD40 3R U30 MT-NA-HACCP BL FDA	640039	3,0 (0,12)	7,5 (0,3)	40 (1,57)	2,0 (137) ¹⁾	80 (3,14)	125 (4,29)	-10/+70 (14/158)	3,65 (0,75)	0,54 (0,03)
CD40 3R U30 NP-NA-HACCP BL FDA	640040	3,4 (0,13)	7,5 (0,3)	40 (1,57)	2,0 (137) ¹⁾	80 (3,14)	125 (4,29)	-10/+70 (14/158)	3,65 (0,75)	0,54 (0,03)
CD40+ 3R U30 GL-NA-HACCP BL FDA	640041	3,0 (0,12)	7,5 (0,3)	40 (1,57)	5,0 (342) ¹⁾	80 (3,14)	125 (4,29)	-10/+70 (14/158)	3,5 (0,72)	0,54 (0,03)
CD40+ 3R U30 MT-NA-HACCP BL FDA	640042	3,0 (0,12)	7,5 (0,3)	40 (1,57)	5,0 (342) ¹⁾	80 (3,14)	125 (4,29)	-10/+70 (14/158)	3,5 (0,72)	0,54 (0,03)
CD40+ 3R U30 NP-NA-HACCP BL FDA	640043	3,4 (0,13)	7,5 (0,3)	40 (1,57)	5,0 (342) ¹⁾	80 (3,14)	125 (4,29)	-10/+70 (14/158)	3,5 (0,72)	0,54 (0,03)

* Die Nominale Bandzugkraft wurde bei Normalklima (20 °C/50% Luftfeuchtigkeit) ermittelt.

** Bei der Festlegung des Trommeldurchmessers sind die d_{min} -Angaben des Bandes, des Querprofils und der Wellkante zu berücksichtigen. Der höchste Wert ist maßgeblich und darf nicht unterschritten werden. Die Angaben für d_{min} sind Richtwerte.

Sie wurden bei Normalklima (20 °C/50% Luftfeuchtigkeit) ermittelt. Niedrigere Temperaturen erfordern größere Durchmesser.

¹⁾ Für Bänder bis 600 mm (23,6 in) Breite. Werte für Bandbreiten > 600 mm (23,6 in) auf Anfrage.

Zahnräder für Fullsan Center Drive und Center Drive Pro

Zahnrad mit Führung (Beispiel mit 8 Zähnen)

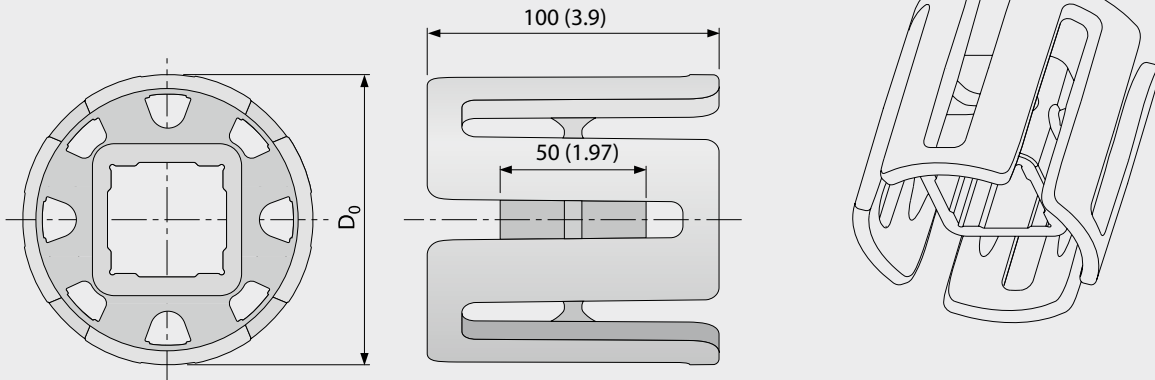

Zahnradtyp	Artikelnummer	Außendurchmesser D ₀ [mm (in)]	Zähnezahl	Material	Farbe	Achsaufnahmen [mm (in)]	Zahnradgewicht [kg (lb)]
Center Drive - Zahnräder in Spritzgussausführung							
CD40-Z8 SPR POM BL SQ40MM	648007	100,6 (3,96)	8	POM	blau	40,0 (1,57) SQ	0,257 (0,566)
CD40-Z8 SPR POM BL SQ1.5IN	648008	100,6 (3,96)	8	POM	blau	38,4 (1,5) SQ	0,268 (0,591)
CD40-Z10 SPR POM BL SQ40MM	648009	126,5 (4,98)	10	POM	blau	40,0 (1,57) SQ	0,318 (0,700)
CD40-Z10 SPR POM BL SQ1.5IN	648010	126,5 (4,98)	10	POM	blau	38,4 (1,5) SQ	0,329 (0,726)
CD40-Z12 SPR POM BL SQ40MM	648011	152,4 (6)	12	POM	blau	40,0 (1,57) SQ	0,392 (0,865)
CD40-Z12 SPR POM BL SQ1.5IN	648012	152,4 (6)	12	POM	blau	38,4 (1,5) SQ	0,404 (0,890)

Vorläufig

Verbindungsart

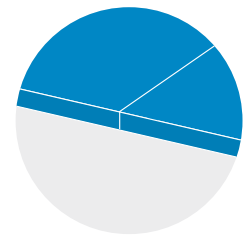

Stoßverbindung

Diese und weitere Zahnradgrößen und Achsaufnahmen (auch über die gesamte Bandbreite) sind auf Anfrage als gespanttes Zahnrad aus unterschiedlichen Materialien erhältlich. Trommelmotoren sind ebenfalls erhältlich. Für weitere Informationen und Empfehlungen sprechen Sie bitte unseren Kundendienst an.

Konfektionierung/Lieferbreiten

Fullsan Center Drive wird fertig konfektioniert (ggf. mit Profilen und Wellkanten) oder als Rollenware geliefert. Die Bandbreite beträgt zwischen 100 mm und 1800 mm.

Achtung: Bei der verstärkten Version (CD+) erfolgen die Längsschnitte mittig zwischen den Zugsträngen. Die mögliche Bandbreite beträgt deshalb bei diesen Bändern immer ein Vielfaches von 25 mm (1 in).

Die mögliche Bandlänge entspricht einem Vielfachen der Zahnteilung. Darüber hinaus müssen gegebenenfalls die Profilabstände von Querprofilen und die Teilung von Wellkanten beachtet werden.

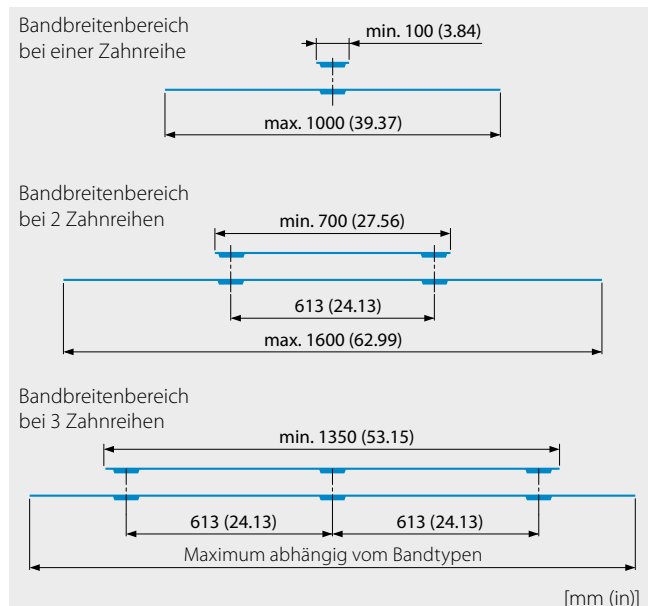

[mm (in)]

FULLSAN FLAT

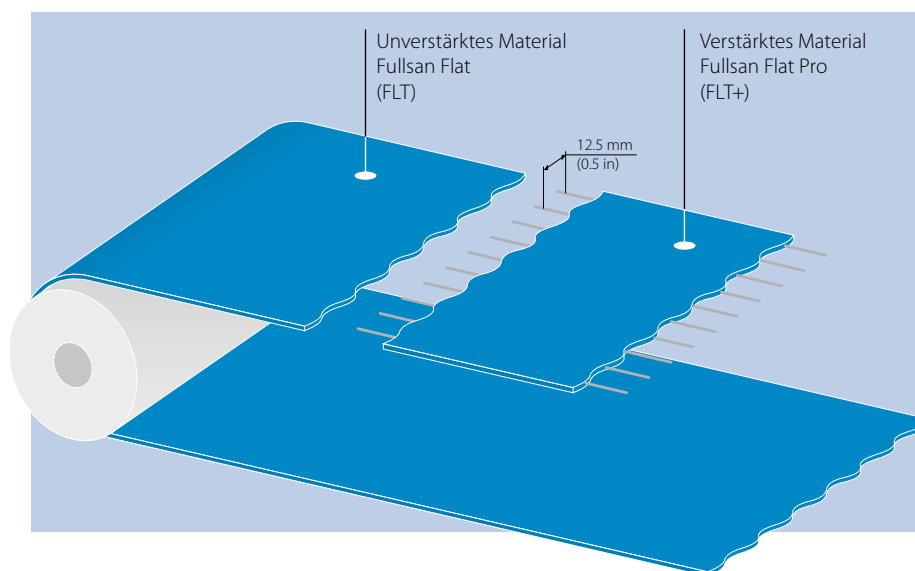

Tragseite · Optionale Oberflächen

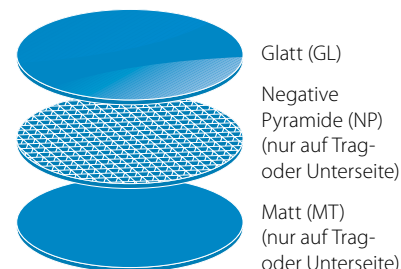

Fullsan Flat wird als homogenes Band (FLT) oder mit vollständig umschlossenen Zugsträngen (FLT+) eingesetzt. Der Antrieb des flachen Polyurethan-Bandes erfolgt reibschlüssig über die Antriebstrommel.

Technische Daten Fullsan Flat

Bandtyp	Artikelnummer	Banddicke ca. [mm (in)] ± 0,15 (0,006)	Zugkraft bei 1% Dehnung (k1% relaxiert)* [N/mm Breite (lb/ft Breite)]	Umlenkdurchmesser ohne Gegenbiegung min. [mm (in)]**	Umlenkdurchmesser mit Gegenbiegung min. [mm (in)]**	Zulässige Betriebs- temperatur [°C (°F)]	Bandgewicht [kg/m ² (lb/ft ²)]
FLT U30 GL/GL-NA-HACCP BL FDA	640012	3 (0,12)	1,75 (120)	40 (1,57)	40 (1,57)	-10/+70 (14/158)	3,65 (0,75)
FLT U30 GL/MT-NA-HACCP BL FDA	640013	3 (0,12)	1,75 (120)	40 (1,57)	40 (1,57)	-10/+70 (14/158)	3,65 (0,75)
FLT U30 GL/NP-NA-HACCP BL FDA	640014	3,4 (0,13)	1,75 (120)	40 (1,57)	40 (1,57)	-10/+70 (14/158)	3,65 (0,75)
FLT U30 MT/GL-NA-HACCP BL FDA	640015	3 (0,12)	1,75 (120)	40 (1,57)	40 (1,57)	-10/+70 (14/158)	3,65 (0,75)
FLT U30 MT/NP-NA-HACCP BL FDA	640016	3,4 (0,13)	1,75 (120)	40 (1,57)	40 (1,57)	-10/+70 (14/158)	3,65 (0,75)
FLT U30 NP/GL-NA-HACCP BL FDA	640017	3,4 (0,13)	1,75 (120)	40 (1,57)	40 (1,57)	-10/+70 (14/158)	3,65 (0,75)
FLT U30 NP/MT-NA-HACCP BL FDA	640018	3,4 (0,13)	1,75 (120)	40 (1,57)	40 (1,57)	-10/+70 (14/158)	3,65 (0,75)
FLT+ U30 GL/GL-NA HACCP BL FDA	640019	3 (0,12)	9 (617)	40 (1,57)	40 (1,57)	-10/+70 (14/158)	3,5 (0,72)
FLT+ U30 GL/MT-NA-HACCP BL FDA	640020	3 (0,12)	9 (617)	40 (1,57)	40 (1,57)	-10/+70 (14/158)	3,5 (0,72)
FLT+ U30 GL/NP-NA HACCP BL FDA	640021	3,4 (0,13)	9 (617)	40 (1,57)	40 (1,57)	-10/+70 (14/158)	3,5 (0,72)
FLT+ U30 MT/GL-NA-HACCP BL FDA	640022	3 (0,12)	9 (617)	40 (1,57)	40 (1,57)	-10/+70 (14/158)	3,5 (0,72)
FLT+ U30 MT/NP-NA-HACCP BL FDA	640023	3,4 (0,13)	9 (617)	40 (1,57)	40 (1,57)	-10/+70 (14/158)	3,5 (0,72)
FLT+ U30 NP/GL-NA HACCP BL FDA	640024	3,4 (0,13)	9 (617)	40 (1,57)	40 (1,57)	-10/+70 (14/158)	3,5 (0,72)
FLT+ U30 NP/MT-NA-HACCP BL FDA	640025	3,4 (0,13)	9 (617)	40 (1,57)	40 (1,57)	-10/+70 (14/158)	3,5 (0,72)

* Ermittelt bei Normalklima (20°C/50% Luftfeuchtigkeit)

** Bei der Festlegung des Trommeldurchmessers sind die d_{\min} -Angaben des Bandes, des Querprofils und der Wellkante zu berücksichtigen. Der höchste Wert ist maßgeblich und darf nicht unterschritten werden. Die Angaben für d_{\min} sind Richtwerte. Sie wurden bei Normalklima (20°C/50% Luftfeuchtigkeit) ermittelt. Niedrigere Temperaturen erfordern größere Durchmesser.

Verbindungsarten

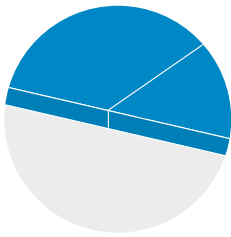

Stoßverbindung
(Standard)

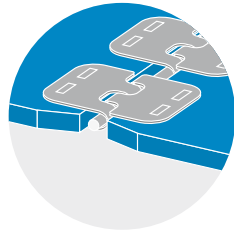

Klemmverbinder
(Metall)

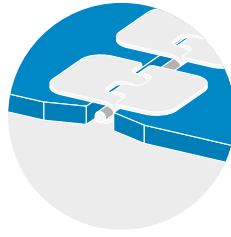

Klemmverbinder
(Kunststoff)

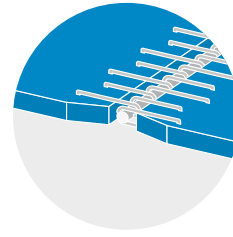

Drahtstapfen-
Verbinder

Konfektionierung/Lieferbreiten

Fullsan Flat wird fertig konfektioniert (ggf. mit Profilen und Wellkanten) oder als Rollenware geliefert. Die Bandbreite beträgt zwischen 25 mm und 2000 mm.

Achtung: Bei der verstärkten Version (FLT+) erfolgen die Längsschnitte mittig zwischen den Zugsträngen. Die mögliche Bandbreite beträgt deshalb bei diesen Bändern immer ein Vielfaches von 12,5 mm (0,5 in).

Beim Festlegen der Bandlänge müssen gegebenenfalls die Profilabstände von Querprofilen und die Teilung von Wellkanten beachtet werden.

Typenschlüssel für alle Fullsan Serien

Typenschlüssel für Fullsan					
FLT	U 30	NP / GL	- NA - HACCP	BL	FDA
CD40 + 2R	U 30	GL	- NA - HACCP	BL	FDA
PD2	U 30	MT	- NA - HACCP	BL	FDA

Fullsan Serie	Teilung	Verstärkt	Anzahl der Zahnreihen	Bandmaterial	Banddicke ohne Zähne in 1/10 mm	Bandoberfläche Laufseite	Bandoberfläche Tragseite	Bandeigenschaft	Band-eigenschaft	Farbe	Band-eigenschaft
---------------	---------	-----------	-----------------------	--------------	---------------------------------	--------------------------	--------------------------	-----------------	------------------	-------	------------------

- FLT** = Flat top
- CD** = Center Drive
- PD** = Positive Drive
- +** = Verstärkte Version (Pro)
- 1R/2R/3R** = Anzahl der Zahnreihen
- U** = Polyurethan
- GL** = Glatt
- MT** = Matt
- NP** = Negative Pyramide
- NA** = Nicht antistatisch
- HACCP** = Unterstützung des HACCP-Konzeptes
- FDA** = Lebensmitteltauglich gemäß EC/FDA
- BL** = Blau

Blau (RAL 5015)

PROFILE UND WELLKANTEN

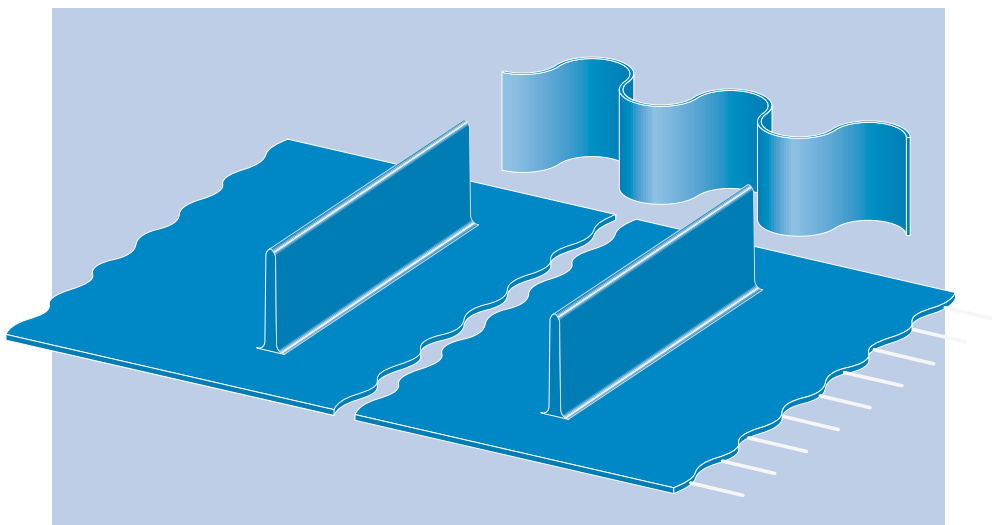

Profile können in engen Toleranzen auf die Bänder aufgeschweißt werden. Individuelle Profilhöhen sind möglich. Bei formschlüssig angetriebenen Bändern befindet sich die Schweißposition mittig zwischen den Zähnen.

Übersicht Profilquerschnitte

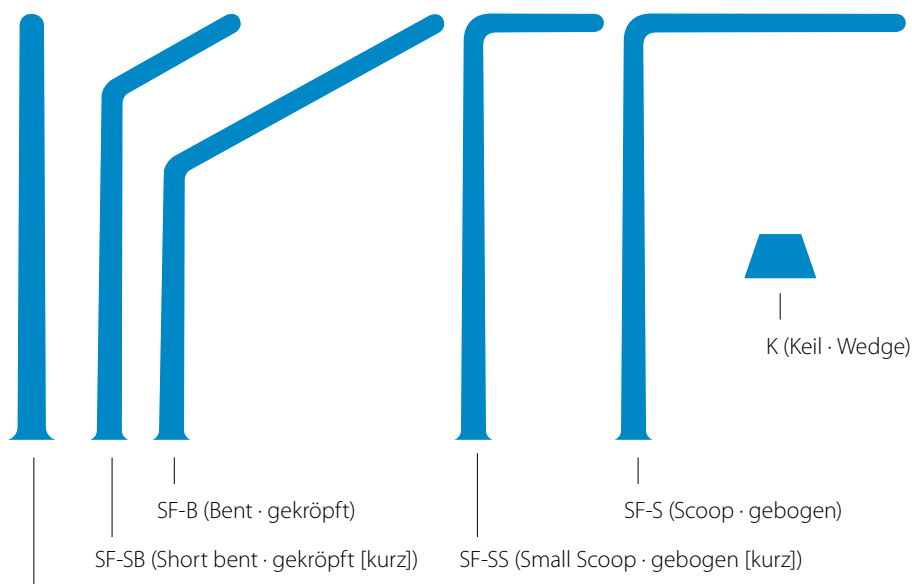

SF-T (90° Straight · T-Profil)

SF-SB (Short bent · gekröpft [kurz])

SF-B (Bent · gekröpft)

SF-SS (Small Scoop · gebogen [kurz])

SF-S (Scoop · gebogen)

K (Keil · Wedge)

- Bandbreiten größer 1300 mm (51,18 in) lassen sich mit Querprofilen versehen, wenn Fugen anwendungsseitig zulässig sind.
- Querprofilbreiten sind nur als ein Vielfaches von 10 mm möglich. Minimale Breite 50 mm
- Querprofile können mit Aussparungen versehen werden.
- Zu Produktionstoleranzen und Einsatzempfehlungen sprechen Sie bitte unseren Kundendienst an.

Technische Daten PU-Querprofile

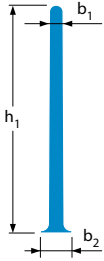

SF-T
(90° straight
(T-Profil))

Typenbezeichnung	Artikelnummer	Höhe h ₁ [mm (in)]	Höhe h ₂ [mm (in)]	Dicke b ₁ /b ₂ [mm (in)]	Auskrümmung b ₃ [mm (in)]	Farbe	Material/ Oberfläche	d _{min} [mm (in)]*	
								Temp ≥ 0°C/32°F	Temp < 0°C/32°F
SF-T 5X25-U85-GL/GL BL FDA	880730	25 (0,98)	-	4,7/11 (0,19/0,43)	-	blau	U85 glatt	101 (3,97)	151 (5,94)
SF-T 5X50-U85-GL/GL BL FDA	880731	50 (1,97)	-	4,3/11 (0,17/0,43)	-	blau	U85 glatt	101 (3,97)	151 (5,94)
SF-T 5X75-U85-GL/GL BL FDA	880732	75 (2,95)	-	4,0/11 (0,16/0,43)	-	blau	U85 glatt	128 (5,04)	180 (7,09)
SF-T 7X100-U85-GL/GL BL FDA	880733	100 (3,94)	-	6,3/13 (0,25/0,51)	-	blau	U85 glatt	128 (5,04)	180 (7,09)
SF-T 7X125-U85-GL/GL BL FDA	880734	125 (4,92)	-	6,2/13 (0,24/0,51)	-	blau	U85 glatt	128 (5,04)	180 (7,09)
SF-T 7X150-U85-GL/GL BL FDA	880736	150 (5,91)	-	6,0/13 (0,24/0,51)	-	blau	U85 glatt	128 (5,04)	180 (7,09)

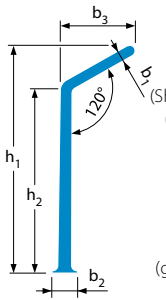

SF-SB
(Short bent
(gekröpft
kurz))

SF-B
(Bent
(gekröpft))
α = 120°

SF-SB 4X50-U85-GL/GL BL FDA	880750	50 (1,97)	37,9 (1,47)	4,0/10 (0,16/0,39)	25 (0,98)	blau	U85 glatt	101 (3,97)	151 (5,94)
SF-SB 4X75-U85-GL/GL BL FDA	880751	75 (2,95)	62,9 (2,48)	4,0/10 (0,16/0,39)	25 (0,98)	blau	U85 glatt	101 (3,97)	151 (5,94)
SF-SB 7X100-U85-GL/GL BL FDA	880752	100 (3,94)	88,7 (3,49)	6,4/13 (0,25/0,51)	25 (0,98)	blau	U85 glatt	128 (5,04)	180 (7,09)
SF-SB 7X125-U85-GL/GL BL FDA	880753	125 (4,92)	113,7 (4,48)	6,3/13 (0,25/0,51)	25 (0,98)	blau	U85 glatt	128 (5,04)	180 (7,09)
SF-SB 7X150-U85-GL/GL BL FDA	880755	150 (5,91)	138,7 (5,46)	6,1/13 (0,24/0,51)	25 (0,98)	blau	U85 glatt	128 (5,04)	180 (7,09)
SF-B 4X75-U85-GL/GL BL FDA	880745	75 (2,95)	48,4 (1,91)	4,0/10 (0,16/0,39)	50 (1,97)	blau	U85 glatt	101 (3,97)	151 (5,94)
SF-B 7X100-U85-GL/GL BL FDA	880746	100 (3,94)	74,3 (2,93)	6,4/13 (0,25/0,51)	50 (1,97)	blau	U85 glatt	128 (5,04)	180 (7,09)
SF-B 7X125-U85-GL/GL BL FDA	880748	125 (4,92)	99,3 (3,91)	6,3/13 (0,25/0,51)	50 (1,97)	blau	U85 glatt	128 (5,04)	180 (7,09)
SF-B 7X150-U85-GL/GL BL FDA	880749	150 (5,91)	124,3 (4,89)	6,1/13 (0,24/0,51)	50 (1,97)	blau	U85 glatt	128 (5,04)	180 (7,09)

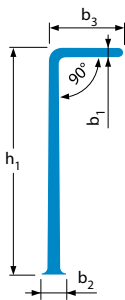

SF-SS
(Small scoop
(gebogen
kurz))

SF-SS 4X50-U85-GL/GL BL FDA	880770	50 (1,97)	-	4,0/10 (0,16/0,39)	25 (0,98)	blau	U85 glatt	101 (3,97)	151 (5,94)
SF-SS 4X75-U85-GL/GL BL FDA	880771	75 (2,95)	-	4,0/10 (0,16/0,39)	25 (0,98)	blau	U85 glatt	101 (3,97)	151 (5,94)
SF-SS 7X75-U85-GL/GL BL FDA	880772	75 (2,95)	-	6,6/13 (0,26/0,51)	25 (0,98)	blau	U85 glatt	128 (5,04)	180 (7,09)
SF-SS 7X100-U85-GL/GL BL FDA	880773	100 (3,94)	-	6,5/13 (0,26/0,51)	25 (0,98)	blau	U85 glatt	128 (5,04)	180 (7,09)
SF-SS 7X125-U85-GL/GL BL FDA	880774	125 (4,92)	-	6,3/13 (0,25/0,51)	25 (0,98)	blau	U85 glatt	128 (5,04)	180 (7,09)
SF-SS 7X150-U85-GL/GL BL FDA	880775	150 (5,91)	-	6,2/13 (0,24/0,51)	25 (0,98)	blau	U85 glatt	128 (5,04)	180 (7,09)
SF-S 4X50-U85-GL/GL BL FDA	880776	50 (1,97)	-	4,0/10 (0,16/0,39)	50 (1,97)	blau	U85 glatt	101 (3,97)	151 (5,94)
SF-S 4X75-U85-GL/GL BL FDA	880777	75 (2,95)	-	4,0/10 (0,16/0,39)	50 (1,97)	blau	U85 glatt	101 (3,97)	151 (5,94)
SF-S 7X75-U85-GL/GL BL FDA	880780	75 (2,95)	-	6,6/13 (0,26/0,51)	50 (1,97)	blau	U85 glatt	128 (5,04)	180 (7,09)
SF-S 7X100-U85-GL/GL BL FDA	880781	100 (3,94)	-	6,4/13 (0,25/0,51)	50 (1,97)	blau	U85 glatt	128 (5,04)	180 (7,09)
SF-S 7X125-U85-GL/GL BL FDA	880782	125 (4,92)	-	6,3/13 (0,25/0,51)	50 (1,97)	blau	U85 glatt	128 (5,04)	180 (7,09)
SF-S 7X150-U85-GL/GL BL FDA	880783	150 (5,91)	-	6,2/13 (0,24/0,51)	50 (1,97)	blau	U85 glatt	128 (5,04)	180 (7,09)

Technische Daten PU-Quer- und Längsprofile

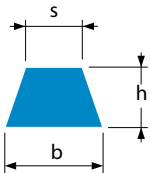

K
(Keil · Wedge)

Typenbezeichnung	Artikelnummer	Abmessungen b x h x s [mm (in)]	Farbe	Material/ Oberfläche	Zulässige Betriebs- temp. [°C]	Querprofile		Längsprofile		
						Profilabstand min. [mm (in)]	d _{min} ca. [mm (in)]*	Profilabstand min. [mm (in)]	auf Laufseite d _{min} ca. [mm (in)]*	auf Tragseite d _{min} ca. [mm (in)]*
K6	888009	6x4,2x4 (0,24x0,17x0,16)	blau	U65 glatt	-30/+80	30 (1,18)	30 (1,18)	30 (1,18)	40 (1,57)	30 (1,18)
K10	880517	10x6x6 (0,39x0,24x0,24)	blau	U65 glatt	-30/+80	30 (1,18)	50 (1,97)	30 (1,18)	70 (2,76)	60 (2,36)
K13	881233	13x8x7,5 (0,51x0,31x0,30)	blau	U65 glatt	-30/+80	30 (1,18)	80 (3,15)	30 (1,18)	90 (3,54)	60 (2,36)
K17	888411	17x11x9,5 (0,67x0,43x0,37)	blau	U65 glatt	-30/+80	30 (1,18)	110 (4,33)	30 (1,18)	90 (3,54)	90 (3,54)

* Bei der Festlegung des Trommeldurchmessers sind die d_{min}-Angaben des Bandes, des Querprofils und der Wellkante zu berücksichtigen. Der höchste Wert ist maßgeblich und darf nicht unterschritten werden. Die Angaben für d_{min} sind Richtwerte. Sie wurden bei Normalklima (20°C/50% Luftfeuchtigkeit) ermittelt. Niedrigere Temperaturen erfordern größere Durchmesser.

PU-Wellkanten

Wellkanten können in engen Toleranzen auf die Bänder aufgeschweißt werden. Individuelle Profilhöhen sind möglich. Für FLT-Bänder können alle verfügbaren Wellkanten-typen eingesetzt werden.

- PU-Wellkantenmaterial ist in 2 mm (0,08 in) bzw. 2,5 mm (0,10 in) Dicke je nach Wellkantenhöhe erhältlich.
- Wellkanten müssen mit mindestens 5 mm (0,20 in) Abstand zu den Bandkanten aufgebracht werden.
- Der Mindestabstand zu Führungslängsprofilen auf der Bandoberseite beträgt 12 mm (0,47 in).
- Der Mindestabstand zu Querprofilen beträgt 5 mm (0,20 in).

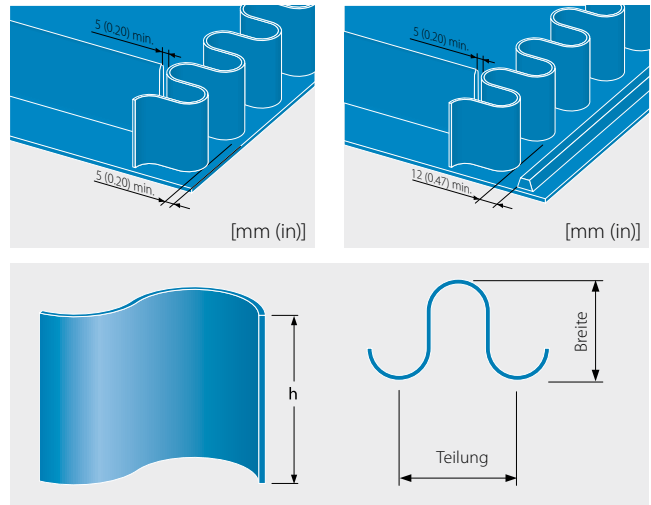

Genauere Maße, Toleranzen und weitere technische Daten erhalten Sie auf Anfrage. Für weitere Informationen und Empfehlungen sprechen Sie bitte unseren Kundendienst an.

Technische Daten PU-Wellkanten

Typen- bezeichnung	Artikelnummer	Bandtyp	Höhe h [mm (in)]	Dicke [mm (in)]	Gewicht [g/mm (lb/in)]	Teilung [mm (in)]	Breite [mm (in)]	Farbe	Material/ Oberfläche	d _{min} [mm (in)]*	d _{min} [mm (in)] mit Gegenbiegung [mm (in)]*
FW 2X 25/P40-U90-GL/GL BL FDA	2880714	FLT/ CD40	25 (0,98)	2 (0,08)	0,235 (0,013)	40 (1,57)	49,5 (1,95)	blau	U90 glatt	80 (3,15)	100 (3,94)
FW 2X 50/P40-U90-GL/GL BL FDA	2880715		50 (1,97)	2 (0,08)	0,470 (0,026)	40 (1,57)	49,5 (1,95)	blau	U90 glatt	100 (3,94)	200 (7,87)
FW 2X 75/P40-U90-GL/GL BL FDA	2880716		75 (2,95)	2 (0,08)	0,705 (0,039)	40 (1,57)	49,5 (1,95)	blau	U90 glatt	130 (5,12)	300 (11,81)
FW 2X 100/P40-U90-GL/GL BL FDA	2880717		100 (3,94)	2 (0,08)	0,940 (0,053)	40 (1,57)	49,5 (1,95)	blau	U90 glatt	160 (6,3)	400 (15,75)
FW 2X 25/P49-U90-GL/GL BL FDA	880714	FLT/ PD2	25 (0,98)	2 (0,08)	0,206 (0,012)	49,5 (1,95)	49,5 (1,95)	blau	U90 glatt	80 (3,15)	100 (3,94)
FW 2X 50/P49-U90-GL/GL BL FDA	880715		50 (1,97)	2 (0,08)	0,411 (0,023)	49,5 (1,95)	49,5 (1,95)	blau	U90 glatt	100 (3,94)	200 (7,87)
FW 2X 75/P49-U90-GL/GL BL FDA	880716		75 (2,95)	2 (0,08)	0,617 (0,035)	49,5 (1,95)	49,5 (1,95)	blau	U90 glatt	130 (5,12)	300 (11,81)
FW 2X 100/P49-U90-GL/GL BL FDA	880717		100 (3,94)	2 (0,08)	1,028 (0,058)	49,5 (1,95)	49,5 (1,95)	blau	U90 glatt	160 (6,3)	400 (15,75)
FW 2,5X 125/P49-U90-GL/GL BL FDA	880720		125 (4,92)	2,5 (0,1)	1,285 (0,072)	49,5 (1,95)	49,5 (1,95)	blau	U90 glatt	210 (8,27)	500 (19,69)
FW 2,5X 150/P49-U90-GL/GL BL FDA	880721		150 (5,91)	2,5 (0,1)	1,541 (0,086)	49,5 (1,95)	49,5 (1,95)	blau	U90 glatt	250 (9,84)	600 (23,62)

* Um den Trommeldurchmesser zu bestimmen müssen die d_{min}-Angaben des Bandes, der Profile und der Wellkanten berücksichtigt werden. Der größte dieser Werte darf nicht unterschritten werden. Die kleinstzulässigen Trommeldurchmesser wurden bei Raumtemperatur ermittelt (20°C/50% Luftfeuchtigkeit). Niedrigere Temperaturen erfordern größere Trommeldurchmesser.

Genauere Maße, Toleranzen und weitere technische Daten erhalten Sie auf Anfrage. Für weitere Informationen und Empfehlungen sprechen Sie bitte unseren Kundendienst an.

Typenschlüssel PU-Quer- und Längsprofile

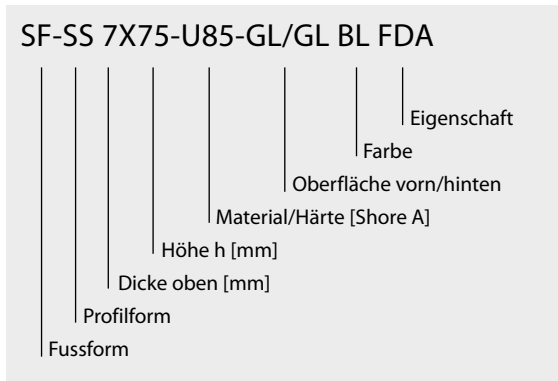

- SF** = Small foot (geringe Fußbreite)
- B** = Bent (gekröpft)
- K** = Keilprofil
- SB** = Short bent (gekröpft, kurz)
- S** = Scoop (gebogen)
- SS** = Small scoop (gebogen, kurz)
- T** = T-Profil
- U** = Polyurethan
- GL** = Glatt
- FDA** = Lebensmitteltauglich gemäß EC/FDA
- BL** = Blau

 Blau (RAL 5015)

Typenschlüssel Wellkanten

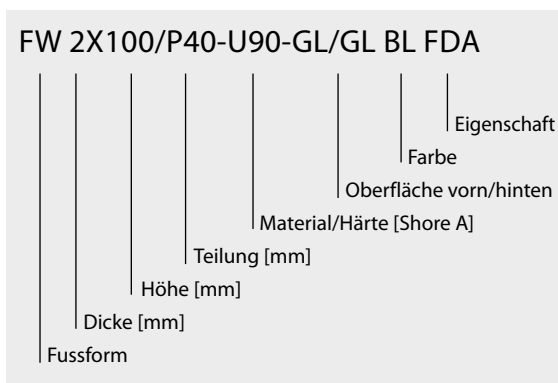

- FW** = Footless wall (ohne Fuß)
- P** = Pitch (Teilung)
- U** = Polyurethan
- GL** = Glatt
- BL** = Blau
- FDA** = Lebensmitteltauglich gemäß EC/FDA

 Blau (RAL 5015)



MEHR ÜBER FULLSAN

Allgemeine Informationen

Alle Informationen zu Fullsan finden Sie auf unserer Internetseite.



Click



In unserem digitalen Magazin zeigen wir die Stärken von Fullsan im Überblick.



Click



Einfache Verbindungstechnik

Die einfache Endlosverbindung mit der luftgekühlten Heizpresse Blizzard SHP X00 sehen Sie hier im Film.



Click



Einsatz in der Anlage

Wissenswertes zum Einsatz homogener Bänder in der Anlage finden Sie im Technischen Handbuch.



Click



Siegling – total belting solutions

Engagierte Menschen, qualitätsorientierte Organisation und Fertigungsabläufe sichern den konstant hohen Standard unserer Produkte und Dienstleistungen.

Forbo Movement Systems arbeitet nach den Prinzipien des Total-Quality-Management. Unser Qualitätsmanagementsystem nach ISO 9001 ist an allen Produktions- und Konfektionierungsstandorten zertifiziert. Darüber hinaus verfügen zahlreiche Standorte über das Umweltmanagement-Zertifikat nach ISO 14001.



Best.-Nr. 259-1
12/24-UDH - Nachdruck, Vervielfältigung – auch auszugsweise – nur mit unserer Genehmigung, Änderungen vorbehalten.



Unser Service – jederzeit, überall

Forbo Movement Systems beschäftigt in der Firmengruppe rund 2.500 Mitarbeiterinnen und Mitarbeiter. Unsere Produkte werden weltweit in zehn Produktionsstätten hergestellt. Gesellschaften und Landesvertretungen mit Materiallagern und Werkstätten finden Sie in über 80 Ländern. Servicestationen gibt es in mehr als 300 Orten der Welt.

Forbo Siegling GmbH

Lilienthalstraße 6/8, D-30179 Hannover

Telefon +49 511 6704 0

www.forbo-siegling.com, siegling@forbo.com



MOVEMENT SYSTEMS