

Montagegerät für mechanische Verbinder **SC-RL-0/XXX** Geräteblatt

Montagegerät zum Einpressen mechanischer Verbinder in die Verbindungsenden offener Transportbänder.

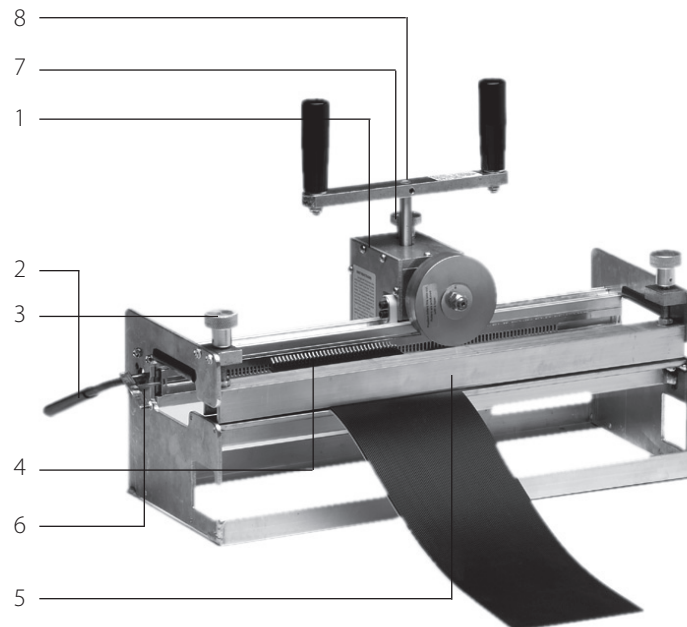

Bauteilübersicht Montagegerät SC-RL-0/XXX

| Nummerierung | Bauteil |
|--------------|--------------------------|
| 1 | Verbinderkopf |
| 2 | Feststellhebel |
| 3 | Feststellschraube |
| 4 | Kammleiste |
| 5 | Transportbandarretierung |
| 6 | Verbindungsstab |
| 7 | Stellschraube |
| 8 | Antriebskurbel |

Technische Daten Montagegerät SC-RL-0/XXX

| Dimension | | SC-RL-0/350 | SC-RL-0/600 | SC-RL-0/1200 |
|-----------------|------|-------------|-------------|--------------|
| Länge | [mm] | 430 | 430 | 430 |
| Breite | [mm] | 570 | 830 | 1470 |
| Höhe | [mm] | 380 | 380 | 380 |
| Gewicht (netto) | [kg] | 11,2 | 14,7 | 22,3 |
| Arbeitsbreite | [mm] | 350 | 600 | 1200 |

Bestellangaben zu SC-RL-0/XXX und Materialnummern SC-RL-0/XXX

| Materialnummer zu Ausführung: | SC-RL-0/350 | SC-RL-0/600 | SC-RL-0/1200 |
|-------------------------------|-------------|-------------|--------------|
| Montagegerät | 873037 | 873038 | 873039 |

Bestellangaben zu Zubehör und Materialnummern SC-RL-0/XXX

| Materialnummer zu Ausführung: | SC-RL-0/350 | SC-RL-0/600 | SC-RL-0/1200 |
|---|-------------|-------------|--------------|
| Kamm SC-FS-XXX-1 für Mechanische Verbinder HS 14, 15, 16, 17, 18 + 19 | 873040 | 873044 | 873048 |
| Kamm SC-FS-XXX-2 für Mechanische Verbinder HS 01 + 12 | 873041 | 873045 | 873049 |
| Kamm SC-FS-XXX-3 für Mechanische Verbinder HS 05, 06 + 11 | 873042 | 873046 | 873050 |
| Kamm SC-FS-XXX-4 für Mechanische Verbinder HS 09 | 873043 | 873047 | 873051 |
| Mechanische Verbinder HS 01 | 880468 | 880468 | 880468 |
| Mechanische Verbinder HS 05 | 881501 | 881501 | 881501 |
| Mechanische Verbinder HS 06 | 881502 | 881502 | 881502 |
| Mechanische Verbinder HS 09 | 881503 | 881503 | 881503 |
| Mechanische Verbinder HS 11 | 881504 | 881504 | 881504 |
| Mechanische Verbinder HS 12 | 880450 | 880450 | 880450 |
| Mechanische Verbinder HS 14 | 881506 | 881506 | 881506 |
| Mechanische Verbinder HS 15 | 881507 | 881507 | 881507 |
| Mechanische Verbinder HS 16 | 881508 | 881508 | 881508 |
| Mechanische Verbinder HS 17 | 881861 | 881861 | 881861 |
| Mechanische Verbinder HS 18 | 881862 | 881862 | 881862 |
| Mechanische Verbinder HS 19 | 881863 | 881863 | 881863 |



MOVEMENT SYSTEMS

Geräteblatt-Nr. T-055
Ausgabe 12/08
Änderungen vorbehalten

Forbo Siegling GmbH
Postfach 53 46
D-30053 Hannover
Tel. (0511) 6704-0 Fax:-305