

AUSZUG AUS PROLINK TECHNISCHES HANDBUCH

08/20 (Best.-Nr. 888)

siegling prolink
modulbänder

SERIE 11

Kurvenbänder
Teilung 25 mm (0,98 in)

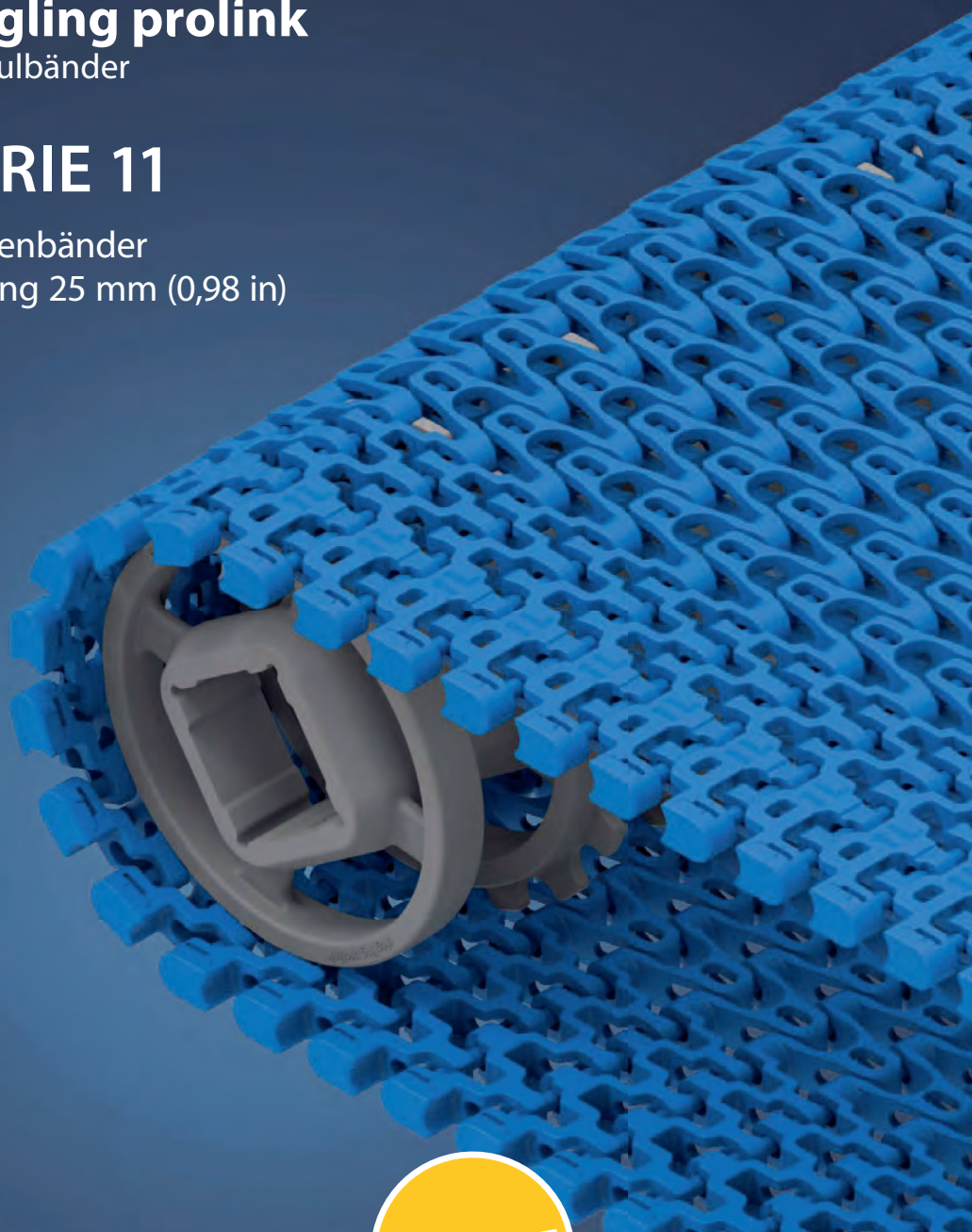

PATENTIERT

Forbo Siegling GmbH
Lilienthalstraße 6/8, D-30179 Hannover
Telefon +49 511 6704 0
www.forbo-siegling.com, siegling@forbo.com

Best.-Nr. 888-1_1.2_S11

SERIE 11 | ÜBERSICHT

siegling prolink
modulbänder

Kurvenbänder | Teilung 25 mm (0,98 in)

Bänder für den Transport leichter Güter (Lebensmittel und andere)

Seitenansicht: Maßstab 1:1

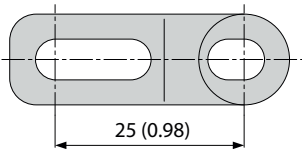

Konstruktionsmerkmale

- durchlässige (45 %) Oberfläche für eine hervorragende Kühlung und Drainage
- leichte Bauweise (Kupplungsstäbe aus Kunststoff)
- für enge Kurvenradien; Minimum: 1,4 x Bandbreite
- am Außenmodul fixierte Kupplungsstäbe, um Bandverformungen vorzubeugen und Störstellen an der Bandkante zu vermeiden
- für gerade und kurvige Förderstrecken
- optimale Kraftübertragung durch nach innen versetzte Zahnräder, Bandunterstützung außen durch Umlenkrollen

Grundlegende Daten

Teilung	25 mm (0,98 in)
Bandbreite min.	175 mm (6,9 in)
Bandbreite max.	1000 mm (39,37 in)
Breitenstufungen	25 mm (0,98 in)
Kupplungsstäbe	5 mm (0,2 in), aus PBT weitere Werkstoffe für Kupplungsstäbe auf Anfrage

Zahnräder/Umlenkrollen

in verschiedenen Größen mit runder oder quadratischer Achsaufnahme

Profile

in verschiedenen Höhen und Ausführungen für die Steigförderung

Verfügbare Oberflächenstruktur und Durchlässigkeitsgrade

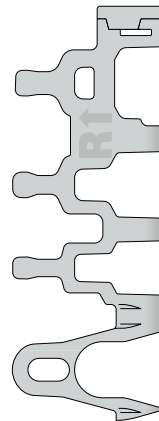

S11-45 GRT

Durchlässige (45 %), gitterförmige Oberfläche mit auswechselbaren Caps

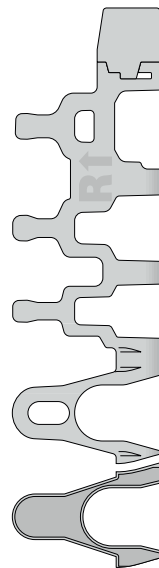

S11-45 GRT HD

Durchlässige (45 %), gitterförmige Oberfläche mit auswechselbaren Hold Down Caps

S11-33 FRT2

Glatte, durchlässige Oberfläche (33 % bei Komplettanwendung von FRT2) mit Friction Top

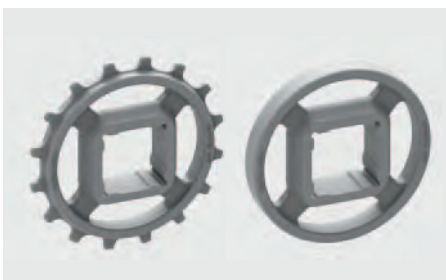

SERIE 11 | BANDTYPEN

siegling prolink
modulbänder

Kurvenband | Teilung 25 mm (0,98 in)

S11-45 GRT | durchlässige (45 %) Oberfläche | Gitterstruktur

Durchlässige (45 %) Oberfläche für hervorragende Luftzirkulation und Drainage | 42 % Kontaktfläche (größte Öffnung: 14 x 13 mm/0,55 x 0,51 in) | Gitterstruktur mit robusten, austauschbaren Caps an den Bandkanten

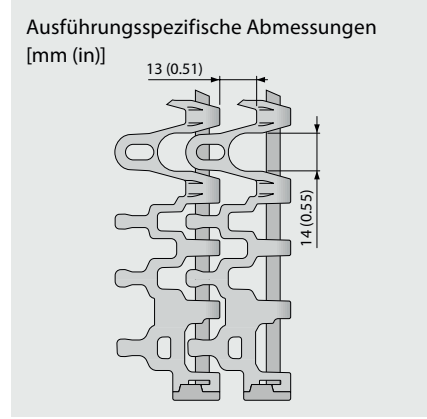
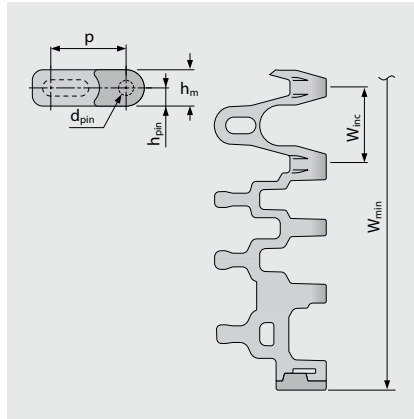
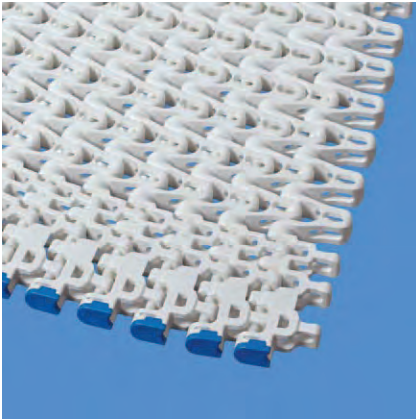

Bandmaße

	p	d _{pin}	h _m	h _{pin}	h _s	W _{min}	W _{inc}	W _{tol}	Mindestradien ¹⁾				
	Teilung	Kupplungsstab Ø	Dicke [mm]	Position Kupplungsstab [mm]	Höhe [mm]	Breite min. [mm]	Breitenstufung [mm]	Breitentoleranz [%]	r1	r2	r3	r4	r5
mm	25,0	5,0	12,0	6,0	0,0	175,0	25,0	±0,3	1,4 x W _B	25,0	50,0	75,0	25,0
Zoll	0,98	0,2	0,47	0,24	0,0	6,89	0,98	±0,3	1,4 x W _B	0,98	1,97	2,95	0,98

W_B = Bandbreite

Als Standardwerkstoff verfügbar⁴⁾

Band		Kupplungsstab		nom. Bandzugkraft, Geraden		nom. Bandzugkraft, Kurven		Gewicht		Breitenabweichung [%]	Temperatur		Zertifikate	
Werkstoff	Farbe	Werkstoff	Farbe	[N/mm]	[lb/ft]	[N]	[lb]	[kg/m ²]	[lb/ft ²]		[°C]	[°F]	FDA ²⁾	EU ³⁾
PP	WT	PBT	UC	9	617	600	135	4,7	0,96	0,2	5/100	41/212	●	●
PP	BL	PBT	BL	9	617	600	135	4,7	0,96	0,2	5/100	41/212	●	●
POM-CR	WT	PBT	UC	15	1028	1000	225	6,7	1,37	0,0	-45/90	-49/194	●	●
POM-CR	BL	PBT	BL	15	1028	1000	225	6,7	1,37	0,0	-45/90	-49/194	●	●
PA*	BL	PBT	BL	15	1028	1000	225	5,7	1,17	0,6	-40/120	-40/248	●	●

* Die Werte gelten für trockene Umgebungsbedingungen (RH < 50%). Modulbänder aus PA-Material absorbieren Wasser in nasser Umgebung, wodurch sie sich ausdehnen und die nominale Bandzugkraft verringert wird.

■ BL (Blau), □ UC (Keine Farbe), □ WT (Weiß)

Alle Maß- und Toleranzangaben gelten bei einer Temperatur von 21 °C. Informationen zu abweichenden Temperaturen finden Sie in Kapitel 4.4 „Temperatureinfluss auf die Bandabmessungen“. Alle zölligen Maßangaben sind gerundet.

¹⁾ Kurvenradien: r1 = Kurveninnenradius, r2 = Umlenkradius, r3 = Einschnürrollenradius, r4 = Führungsleistenradius, r5 = Stützrollenradius

²⁾ Konform mit der Verordnung 21 CFR der FDA

³⁾ Konform mit den Richtlinien (EU) 10/2011 und (EG) 1935/2004 in Bezug auf die verwendeten Rohstoffe und Migrationsgrenzwerte

⁴⁾ Weitere Werkstoffe und Farben auf Anfrage erhältlich



MOVEMENT SYSTEMS

SERIE 11 | BANDTYPEN

siegling prolink
modulbänder

Kurvenband | Teilung 25 mm (0,98 in)

S11-45 GRT HD | durchlässige (45 %) Oberfläche | Gitterstruktur · Hold Down

Durchlässige (45 %) Oberfläche für hervorragende Luftzirkulation und Drainage | 42 % Kontaktfläche (größte Öffnung: 14 x 13 mm/0,55 x 0,51 in) | Gitterstruktur mit austauschbaren Hold Down Caps

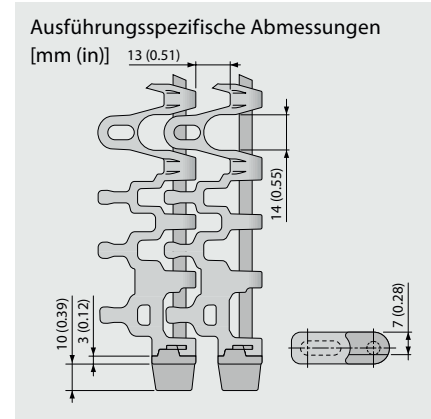
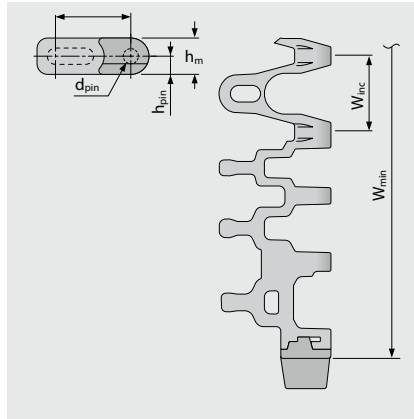
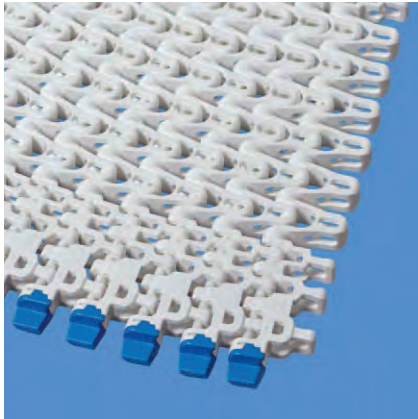

Bandmaße

	p	d _{pin}	h _m	h _{pin}	h _s	W _{min}	W _{inc}	W _{tol}	Mindestradien ¹⁾				
	Teilung	Kupplungsstab Ø	Dicke [mm]	Position Kupplungsstab [mm]	Höhe [mm]	Breite min. [mm]	Breitenstufung [mm]	Breitentoleranz [%]	r1	r2	r3	r4	r5
mm	25,0	5,0	12,0	6,0	0,0	175,0	25,0	±0,3	1,4 x W _B	25,0	50,0	75,0	25,0
Zoll	0,98	0,2	0,47	0,24	0,0	6,89	0,98	±0,3	1,4 x W _B	0,98	1,97	2,95	0,98

W_B = Bandbreite

Als Standardwerkstoff verfügbar⁴⁾

Band		Kupplungsstab		nom. Bandzugkraft, Geraden		nom. Bandzugkraft, Kurven		Gewicht		Breitenabweichung [%]	Temperatur		Zertifikate	
Werkstoff	Farbe	Werkstoff	Farbe	[N/mm]	[lb/ft]	[N]	[lb]	[kg/m ²]	[lb/ft ²]		[°C]	[°F]	FDA ²⁾	EU ³⁾
PP	WT	PBT	UC	9	617	600	135	4,7	0,96	0,2	5/100	41/212	●	●
PP	BL	PBT	BL	9	617	600	135	4,7	0,96	0,2	5/100	41/212	●	●
POM-CR	WT	PBT	UC	15	1028	1000	225	6,7	1,37	0,0	-45/90	-49/194	●	●
POM-CR	BL	PBT	BL	15	1028	1000	225	6,7	1,37	0,0	-45/90	-49/194	●	●
PA*	BL	PBT	BL	15	1028	1000	225	5,7	1,17	0,6	-40/120	-40/248	●	●

* Die Werte gelten für trockene Umgebungsbedingungen (RH < 50%). Modulbänder aus PA-Material absorbieren Wasser in nasser Umgebung, wodurch sie sich ausdehnen und die nominale Bandzugkraft verringert wird.

■ BL (Blau), □ UC (Keine Farbe), □ WT (Weiß)

Alle Maß- und Toleranzangaben gelten bei einer Temperatur von 21 °C. Informationen zu abweichenden Temperaturen finden Sie in Kapitel 4.4 „Temperatureinfluss auf die Bandabmessungen“. Alle zölligen Maßangaben sind gerundet.

¹⁾ Kurvenradien: r1 = Kurveninnenradius, r2 = Umlenkradius, r3 = Einschnürrollenradius, r4 = Führungsleistenradius, r5 = Stützrollenradius

²⁾ Konform mit der Verordnung 21 CFR der FDA

³⁾ Konform mit den Richtlinien (EU) 10/2011 und (EG) 1935/2004 in Bezug auf die verwendeten Rohstoffe und Migrationsgrenzwerte

⁴⁾ Weitere Werkstoffe und Farben auf Anfrage erhältlich



MOVEMENT SYSTEMS

SERIE 11 | BANDTYPEN

siegling prolink
modulbänder

Kurvenband | Teilung 25 mm (0,98 in)

S11-33 FRT2 | durchlässige (33 %) Oberfläche | Friction Top (Design 2)

Durchlässige Oberfläche (33 % bei Komplettanwendung von FRT2) | 47 % Kontaktfläche (größte Öffnung: 14 x 13 mm/0,55 x 0,51 in) | Integrierte Friction Pads (flach) für sanfte Haftung. Minimaler Seitenabstand FRT2: 125 mm (5 in)/175 mm (7 in)

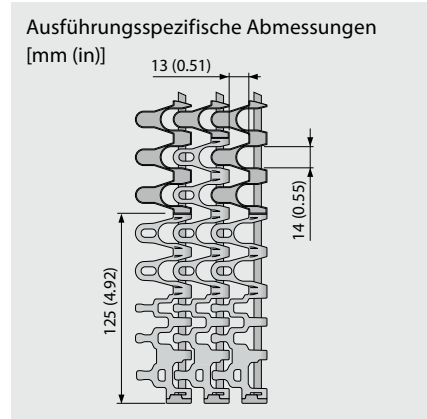
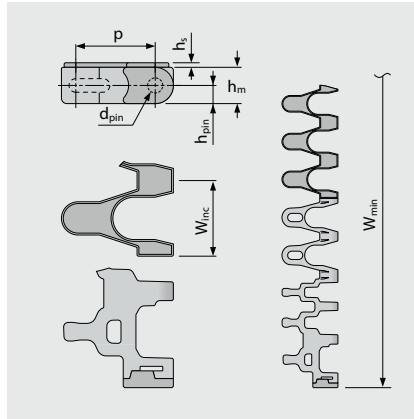
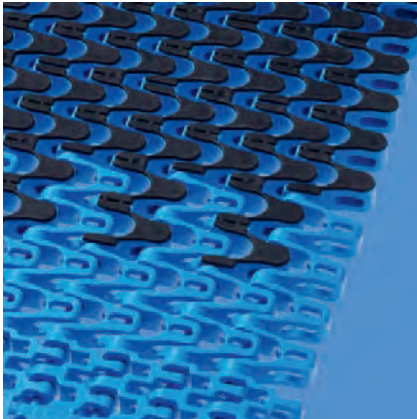

Bandmaße

	p	d _{pin}	h _m	h _{pin}	h _s	W _{min}	W _{inc}	W _{tol}	Mindestradien ¹⁾				
	Teilung	Kupplungsstab Ø	Dicke [mm]	Position Kupplungsstab [mm]	Höhe [mm]	Breite min. [mm]	Breitenstufung [mm]	Breitentoleranz [%]	r1	r2	r3	r4	r5
mm	25,0	5,0	12,0	6,0	1,5	500,0	25,0	±0,3	1,4 x W _B	25,0	50,0	75,0	25,0
Zoll	0,98	0,2	0,47	0,24	0,06	19,69	0,98	±0,3	1,4 x W _B	0,98	1,97	2,95	0,98

W_B = Bandbreite

Als Standardwerkstoff verfügbar⁴⁾

Band		Kupplungsstab		Gummi		nom. Bandzugkraft, Geraden		nom. Bandzugkraft, Kurven		Gewicht		Breitenabweichung [%]	Temperatur		Zertifikate	
Werkstoff	Farbe	Werkstoff	Farbe	Werkstoff	Farbe	[N/mm]	[lb/ft]	[N]	[lb]	[kg/m ²]	[lb/ft ²]		[°C]	[°F]	FDA ²⁾	EU ³⁾
PP	WT	PBT	UC	R7	BG	9	617	600	135	6,1	1,25	0,2	5/100	41/212	●	●
PP	BL	PBT	BL	R7	BG	9	617	600	135	6,1	1,25	0,2	5/100	41/212	●	●
PP	BL	PBT	BL	R7	BG	9	617	600	135	6,1	1,25	0,2	5/100	41/212	●	●

■ BL (Blau), □ UC (Keine Farbe), □ WT (Weiß)

Alle Maß- und Toleranzangaben gelten bei einer Temperatur von 21 °C. Informationen zu abweichenden Temperaturen finden Sie in Kapitel 4.4 „Temperatureinfluss auf die Bandabmessungen“. Alle zölligen Maßangaben sind gerundet.

¹⁾ Kurvenradien: r1 = Kurveninnenradius, r2 = Umlenkradius, r3 = Einschnürrollenradius, r4 = Führungsleistenradius, r5 = Stützrollenradius

²⁾ Konform mit der Verordnung 21 CFR der FDA

³⁾ Konform mit den Richtlinien (EU) 10/2011 und (EG) 1935/2004 in Bezug auf die verwendeten Rohstoffe und Migrationsgrenzwerte

⁴⁾ Weitere Werkstoffe und Farben auf Anfrage erhältlich



MOVEMENT SYSTEMS

COMBO | BANDTYPEN

siegling prolink
modulbänder

Kurvenband | Teilung 25 mm (0,98 in)

S11/S5 ST-45 GRT CCW | durchlässige (45 %) Oberfläche | Gitterstruktur | gegen den Uhrzeigersinn (links)

Kombination aus hoher Bandzugkraft und kleinen Radien bei Konstruktionen mit Kurven in eine Richtung | hervorragende Luftzirkulation und Drainage | 42 % Kontaktfläche (größte Öffnung: 14 x 13 mm) | Kupplungsstäbe aus Stahl für hohe Steifigkeit

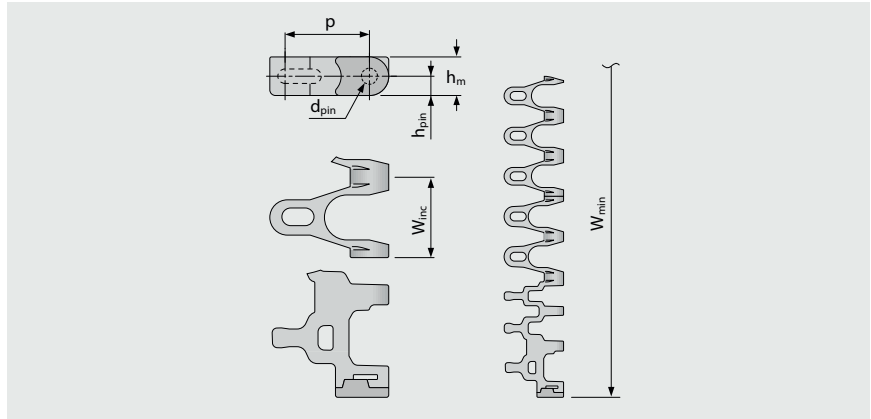
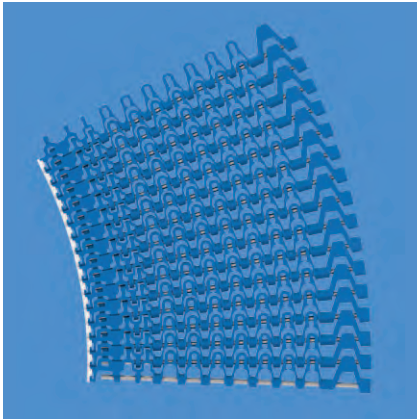

Bandmaße

	p	d _{pin}	h _m	h _{pin}	h _s	W _{min}	W _{inc}	W _{tol}	Mindestradien ¹⁾				
	Teilung	Kupplungsstab Ø	Dicke [mm]	Position Kupplungsstab [mm]	Höhe [mm]	Breite min. [mm]	Breitenstufung [mm]	Breitentoleranz [%]	r1	r2	r3	r4	r5
mm	25,0	5,0	12,0	6,0	0,0	175,0	25,0	±0,3	1,45 × W _B	25,0	50,0	75,0	25,0
inch	0,98	0,2	0,47	0,24	0,0	6,89	0,98	±0,3	1,45 × W _B	0,98	1,97	2,95	0,98

W_B = Bandbreite

Als Standardwerkstoff verfügbar⁴⁾

Band		Kupplungsstab		nom. Bandzugkraft, Geraden		nom. Bandzugkraft, Kurven		Gewicht		Breitenabweichung [%]	Temperatur		Zertifikate	
Werkstoff	Farbe	Werkstoff	Farbe	[N/mm]	[lb/ft]	[N]	[lb]	[kg/m ²]	[lb/ft ²]		[°C]	[°F]	FDA ²⁾	EU ³⁾
PP	WT	SS		18	1233	1200	270	10,2	2,09	0,2	5/100	41/212	●	●
PP	BL	SS		18	1233	1200	270	10,2	2,09	0,2	5/100	41/212	●	●
POM-CR	WT	SS		25	1713	2100	472	13,2	2,70	0,0	-45/90	-49/194	●	●
POM-CR	BL	SS		25	1713	2100	472	13,2	2,70	0,0	-45/90	-49/194	●	●
PA*	BL	SS		20	1370	1680	378	13,0	2,66	0,6	-40/120	-40/248	●	●

* Die Werte gelten für trockene Umgebungsbedingungen (RH < 50%). Modulbänder aus PA-Material absorbieren Wasser in nasser Umgebung, wodurch sie sich ausdehnen und die nominale Bandzugkraft verringert wird.

■ BL (Blau), □ WT (Weiß)

Alle Maß- und Toleranzangaben gelten bei einer Temperatur von 21 °C. Informationen zu abweichenden Temperaturen finden Sie in Kapitel 4.4 „Temperatureinfluss auf die Bandabmessungen“. Alle zölligen Maßangaben sind gerundet.

¹⁾ Kurvenradien: r1 = Kurveninnenradius, r2 = Umlenkradius, r3 = Einschnürrollenradius, r4 = Führungsleistenradius, r5 = Stützrollenradius

²⁾ Konform mit der Verordnung 21 CFR der FDA

³⁾ Konform mit den Richtlinien (EU) 10/2011 und (EG) 1935/2004 in Bezug auf die verwendeten Rohstoffe und Migrationsgrenzwerte

⁴⁾ Weitere Werkstoffe und Farben auf Anfrage erhältlich



MOVEMENT SYSTEMS

SERIE 11 | ZAHNRÄDER

siegling prolink
modulbänder

Kurvenband | Teilung 25 mm (0,98 in)

S11 SPR | Zahnräder

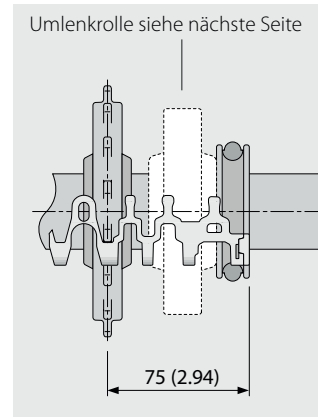
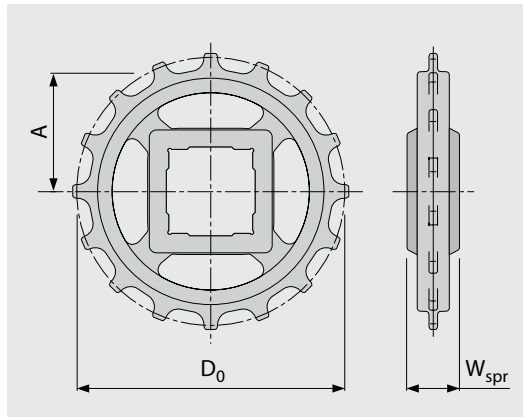

Wichtige Abmessungen

Zahnradgröße (Anzahl der Zähne)		Z6	Z9	Z11	Z12	Z16	Z18	Z20
W _{spr}	mm	24,0	24,0	24,0	24,0	24,0	24,0	24,0
	inch	0,94	0,94	0,94	0,94	0,94	0,94	0,94
D ₀	mm	49,6	72,6	88,0	95,8	127,2	142,8	158,5
	inch	1,95	2,86	3,46	3,77	5,01	5,62	6,24
A _{max}	mm	18,8	30,3	38,0	41,9	57,6	65,4	73,3
	inch	0,74	1,19	1,50	1,65	2,27	2,57	2,89
A _{min}	mm	16,3	28,5	36,5	40,5	56,5	64,4	72,4
	inch	0,64	1,12	1,44	1,59	2,22	2,54	2,85

Achsaufnahme (● = rund, ■ = quadratisch)

25	mm		●/■	●	●/■	●	●	●
30	mm		●/■	●	●	●	●	●
40	mm			■	●/■	●/■	●/■	●/■
0,75	Zoll	●						
1	Zoll		●/■	●	●/■	●	●	●
1,25	Zoll		●/■	●	●	●	●	●
1,5	Zoll			■	●/■	●/■	●/■	●/■

Werkstoff: PA, Farbe: LG

■ LG (Hellgrau)

Alle Maß- und Toleranzangaben gelten bei einer Temperatur von 21 °C. Informationen zu abweichenden Temperaturen finden Sie in Kapitel 4.4 „Temperatureinfluss auf die Bandabmessungen“. Alle zölligen Maßangaben sind gerundet.
Für detaillierte Maßangaben für Zahnräder und Wellen siehe Anhang 6.3.

forbo

MOVEMENT SYSTEMS

SERIE 11 | UMLENKROLLE

siegling prolink
modulbänder

Kurvenband | Teilung 25 mm (0,98 in)

S11 IDL | Umlenkrolle

Für die seitliche Bandunterstützung | Umlenkrolle ohne Zähne

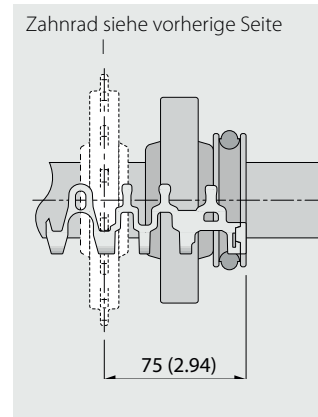
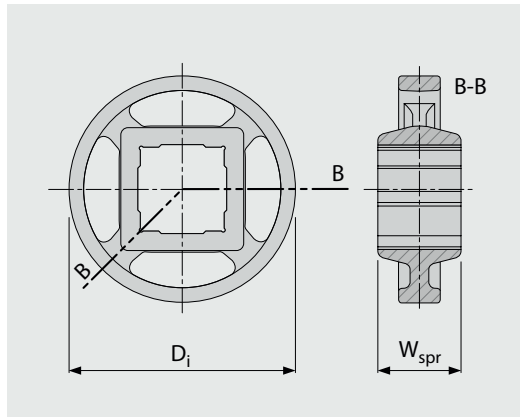

Wichtige Abmessungen

Zahnradgröße (Anzahl der Zähne)		Z6	Z9	Z11	Z12	Z16	Z18	Z20
W _{spr}	mm	24,0	24,0	24,0	24,0	24,0	24,0	24,0
	inch	0,94	0,94	0,94	0,94	0,94	0,94	0,94
D _i	mm	31,7	56,1	72,2	80,3	112,3	128,2	144,1
	inch	1,25	2,21	2,84	3,16	4,42	5,05	5,67

Achsaufnahme (● = rund, ■ = quadratisch)

25	mm		●/■	●	●/■	●	●	●
30	mm		●/■	●	●	●	●	●
40	mm			■	●/■	●/■	●/■	●/■
0,75	Zoll	●						
1	Zoll		●/■	●	●/■	●	●	●
1,25	Zoll		●/■	●	●	●	●	●
1,5	Zoll			■	●/■	●/■	●/■	●/■

Werkstoff: PA, Farbe: LG

■ LG (Hellgrau)

Alle Maß- und Toleranzangaben gelten bei einer Temperatur von 21 °C. Informationen zu abweichenden Temperaturen finden Sie in Kapitel 4.4 „Temperatureinfluss auf die Bandabmessungen“. Alle zölligen Maßangaben sind gerundet.

SERIE 11 | PROFILE

Kurvenband | Teilung 25 mm (0,98 in)

siegling prolink
modulbänder

S11-45 GRT PMC

Durchlässige Ausführung (45%) für eine gute Drainage

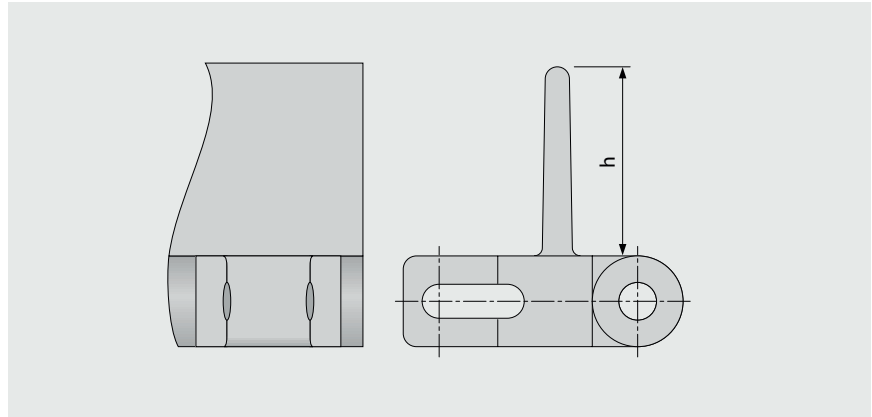

Grundlegende Daten

Werkstoff	Farbe	Höhe (h)	
		25 mm 1 inch	50 mm 2 inch
PE	WT	●	●
POM	BL	●	●
POM	DB	●	●
POM	UC	●	●
POM	WT	●	●
PP	DB	●	●
PP	WT	●	●

Formbreite: 100 mm (3,9 in)

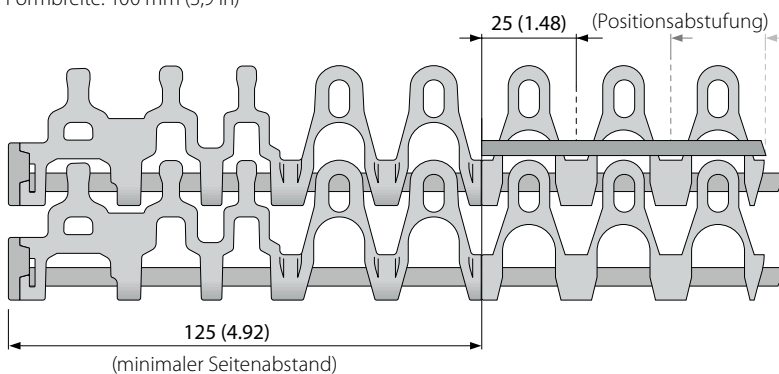

■ BL (Blau), ■ DB (Dunkelblau), □ UC (Keine Farbe), □ WT (Weiß)

Alle Maß- und Toleranzangaben gelten bei einer Temperatur von 21 °C. Informationen zu abweichenden Temperaturen finden Sie in Kapitel 4.4 „Temperatureinfluss auf die Bandabmessungen“. Alle zölligen Maßangaben sind gerundet.

Hinweis: Die Verwendung von Zubehör kann die minimalen Konstruktionsradien beeinflussen. Weitere Informationen dazu finden Sie in Kapitel 6.3.



MOVEMENT SYSTEMS

LEGENDE

① Serie
S1 bis S18

② Durchlässigkeit/ Zahnradgröße
Prozentuale Durchlässigkeit
Format: xx
Z. B.: 20 = 20%
Für Zahnräder: Anzahl der Zähne
Format: „Z“xx
Z. B.: Z12 = 12 Zähne

③ Oberflächenstruktur	
BSL	Slider Basismodul
CTP	Mit Spitznoppen
CUT	Gebogene Oberfläche
FLT	Glatte Oberfläche
FRT-OG	Friction Top ohne High-Grip-Einsatz
FRT(X)	Friction Top (Design X)
GRT	Gitterstruktur
LRB	Querrippen
MOD	Modifizierte Modulform
NCL	Antihaft-Oberfläche
NPY	Negative Pyramide
NSK	Rutschfest
NSK2	Rutschfest, Nonwoven Variante
NTP	Mit Rundnoppen
PRR	Pin Retained Rollers
RAT	Abgerundete Auflagefläche
RRB	Erhöhte Verrippung
RSA	Reduzierte Kontaktfläche
RTP	Roller Top
SRS	Rutschhemmende Oberfläche

④ Typ	
BPU	Becherprofil
CAP	Pin-Verschluss und Bandkantenabschluss
CCW	Gegen den Uhrzeigersinn
CLP	Clip
CM	Mittenmodul
CW	Im Uhrzeigersinn
FPL	Fingerplatte
HDT	Hold Down Tab
IDL	Umlenkrolle
PIN	Kupplungsstab
PMC	Mittenmodul mit Profil
PMU	Universalmodul mit Profil
RI	High-Grip-Einsatz
RTR	Klemmring
SG	Modul mit Seitenplatte
SLI	Slider
SML	Seitenmodul, links
SMR	Seitenmodul, rechts
SMU	Seitenmodul, universal/beidseitig
SPR	Zahnrad
TPL	Wendekonsole, links
TPR	Wendekonsole, rechts
UM	Universalmodul
WSC	Radstopper mittig
WSS	Radstopper seitlich

⑤ Art	
2.2	2.2 Kollapsfaktor
2.2 G	2.2 Kollapsfaktor, geführt
A90	Rollen im 90°-Winkel zur Förderrichtung
BT	Lagerzapfen
DR	Zweireihiges Zahnrad
F1, F2, F3 ...	Kollapsfaktor-Module
G	Geführt
GT	Führungsstege
HD	Hold Down
Ixx	xx = eingerückt in mm
RG	Von außen geführt
SG	Seitenplatte
SP	Geteiltes Zahnrad
ST	Verstärkt

⑥ Werkstoff	
PA	Polyamid
PA-HT	Polyamid, hochtemperaturbeständig
PBT	Polybutylenterephthalat
PE	Polyethylen
PE-MD	PE, metalldetektierbar
PLX	Verschleißresistenter und stoßfester Kunststoff
POM	Polyoxymethylen (Polyacetal)
POM-CR	POM, schnittfest
POM-HC	POM, hochleitfähig
POM-MD	POM, metalldetektierbar
POM-PE	POM-Seitenmodule + PE-Mittenmodule
POM-PP	POM-Seitenmodule + PP-Mittenmodule
PP	Polypropylen
PXX-HC	selbstlöschender, hochleitfähiger Werkstoff
R1	TPE 80 Shore A, PP
R2	EPDM 80 Shore A, vulkanisiert
R3	TPE 70 Shore A, POM
R4	TPE 86 Shore A, PP
R5	TPE 52 Shore A, PP
R6	TPE 63 Shore A, POM
R7	TPE 50 Shore A, PP
R8	TPE 55 Shore A, PE
SER	Selbstlöschendes TPE
SS	Rostfreier Edelstahl
TPC1	Thermoplastisches Copolyester
-HA	Unterstützt das HACCP-Konzept
-HW	Hochverschleißfester Werkstoff

⑦ Farbe*		
AT	Anthrazit	
BG	Beige	
BK	Schwarz	
BL	Blau	
DB	Dunkelblau	
GN	Grün	
LB	Hellblau	
LG	Hellgrau	
OR	Orange	
RE	Rot	
TQ	Türkis	
UC	Keine Farbe	
WT	Weiß	
YL	Gelb	

⑧ Höhe/Durchmesser/ Achsaufnahme
Höhe in mm (in)
Format: Hxxx
Kupplungsstab-Durchmesser in mm (in)
Format: Dxxx
Achsaufnahme: SQ (= quadratisch) oder RD (= rund)
Angabe in Millimeter oder Zoll
Format: SQxxxMM oder RDxxIN

⑨ Länge/Breite
Kupplungsstab-Länge in mm (in)
Format: Lxxx
Modulbreite in mm (in)
Format: Wxxx

* Die serienspezifischen Standardfarben entnehmen Sie bitte der Werkstofftabelle des jeweiligen Bandtyps im Kapitel 1.2. Zahlreiche weitere Farben sind auf Anfrage erhältlich. Druck-, produktions- und werkstofftechnisch bedingt sind Farbabweichungen möglich.