

AUSZUG AUS PROLINK TECHNISCHES HANDBUCH

05/26 (Best.-Nr. 888)

siegling prolink
modulbänder

SERIE 19

Geradelaufende Bänder
Teilung 63,5 mm (2,5 in)

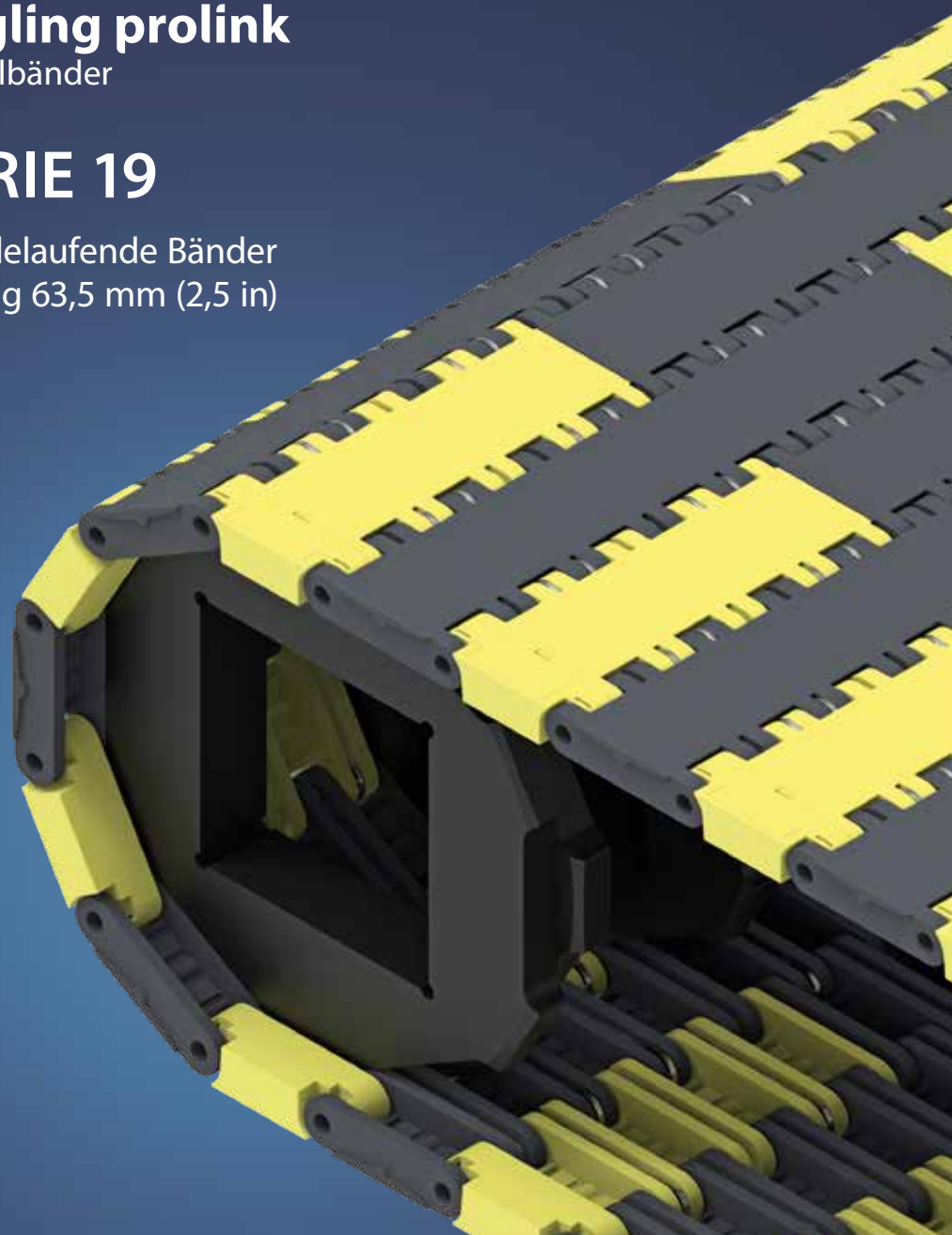

Forbo Siegling GmbH
Lilienthalstraße 6/8, D-30179 Hannover
Telefon +49 511 6704 0
www.forbo-siegling.com, siegling@forbo.com

Best.-Nr. 888-1_1.2_S19

SERIE 19 | ÜBERSICHT

siegling prolink
modulbänder

Geradlaufende Bänder | Teilung 63,5 mm (2,5 in)

Bänder für Heavy-Duty-Anwendungen

Seitenansicht: Maßstab 1:1

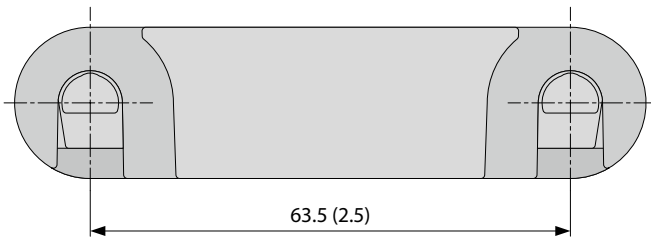

Konstruktionsmerkmale

- Extrem Heavy-Duty-Band für den Hochlastbereich bei ruhigem Laufverhalten
- Bedarfsweise anpassbar durch Stahllaschenverstärkung und verschleißreduzierende Einsätze
- Robustes Banddesign mit großer Kontaktfläche und sehr kräftigem Zahnrad gewährleistet einen geringen Verschleiß
- Schwerentflammbar gemäß DIN EN 13501-1 Bfl-s1 und hochleitfähig (Oberflächenwiderstand $< 10^6 \Omega$)

Grundlegende Daten

Teilung	63,5 mm (2,5 in)
Bandbreite min.	304,8 mm (12 in)
Breitenstufungen	19,1 mm (0,75 in)
Kupplungsstäbe	8,0 mm (0,31 in) aus rostfreiem Edelstahl

Verfügbare Oberflächenstruktur und Durchlässigkeitsgrade

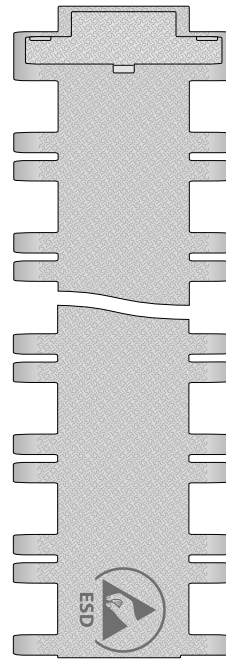

S19-0 SRS

Geschlossene, rutschhemmende Oberfläche

S19-0 SRS HC

Geschlossene, rutschhemmende Oberfläche, hochleitfähig

Zahnräder

in verschiedenen Größen mit runder oder quadratischer Achsaufnahme, einteilig und geteilt

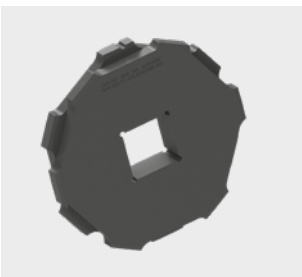

Radstopper

zur Sicherung der Position von Fahrzeugen auf dem Band



SERIE 19 | BANDTYPEN

siegling prolink
modulbänder

Geradelaufendes Band | Teilung 63,5 mm (2,5 in)

S19-0 SRS | geschlossene Oberfläche | rutschhemmend

Transportband für besonders schwere Fördergüter | Stahlverstärkungslaschen (REL) anpassbar | Protektoreinsätze (INS) anpassbar

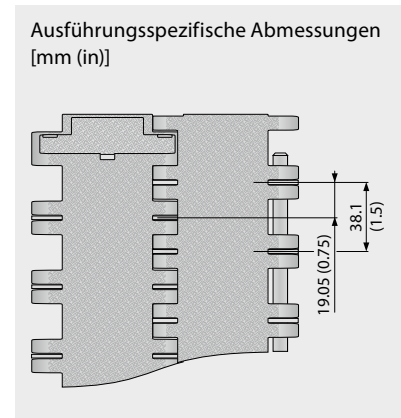
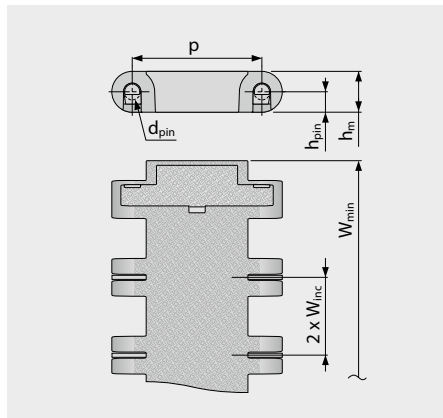
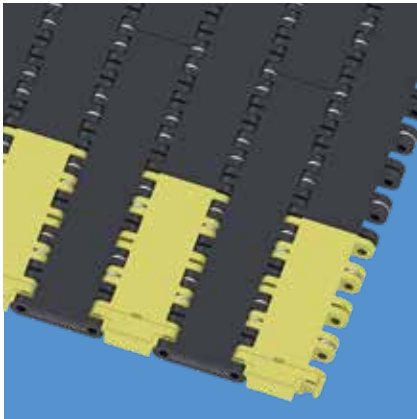

Bandmaße

	p	d _{pin}	h _m	h _{pin}	h _s	W _{min}	W _{inc}	W _{tol}	Mindestradien ¹⁾				
	Teilung	Kupplungsstab Ø	Dicke	Position Kupplungsstab	Höhe	Breite min.	Breitenstufung	Breiten-toleranz [%]	r1 C _c x W _B	r2	r3	r4	r5
mm	63,5	8,0	20,0	10,0	0,0	304,8	19,1	±0,2	–	63,5	127,0	190,5	63,5
inch	2,50	0,31	0,79	0,39	0,0	12,0	0,75	±0,2	–	2,50	5,00	7,50	2,50

Als Standardwerkstoff verfügbar ³⁾

Band		Kupplungsstab Werkstoff	REL		nom. Bandzugkraft, Geraden		Gewicht (inkl. INS)		Temperatur		Breitenabweichung [%]	Zertifikate ²⁾ Schwerentflammbar
Werkstoff	Farbe		Abstand [in]	[%]	[N/mm]	[lb/ft]	[kg/m ²]	[lb/ft ²]	[°C]	[°F]		
PA-FR*	BK	SS	1,5	100	170	11649	27,2	5,57	-40/120	-40/248	0,28	●
PA-FR*	BK	SS	3,0	50	130	8908	24,1	4,94	-40/120	-40/248	0,28	●
PA-FR*	BK	SS	4,5	33	120	8226	22,0	4,51	-40/120	-40/248	0,28	●
PA-FR*	BK	SS	6,0	25	100	6852	21,1	4,32	-40/120	-40/248	0,28	●
PA-FR*	BK	SS	–	0	80	5482	21,0	4,30	-40/120	-40/248	0,28	●
POM	AT	SS	1,5	100	180	12334	29,8	6,10	-45/90	-49/194	-0,1	–
POM	AT	SS	3,0	50	140	9593	26,7	5,47	-45/90	-49/194	-0,1	–
POM	AT	SS	4,5	33	130	8908	24,7	5,06	-45/90	-49/194	-0,1	–
POM	AT	SS	6,0	25	110	7535	23,7	4,85	-45/90	-49/194	-0,1	–
POM	AT	SS	–	0	90	6167	23,6	4,83	-45/90	-49/194	-0,1	–

* Die Werte gelten für trockene Umgebungsbedingungen (RH < 50%). Modulbänder aus PA-FR-Material absorbieren Wasser in nasser Umgebung, wodurch sie sich ausdehnen und die nominale Bandzugkraft verringert wird.

■ AT (Anthrazit), ■ BK (Schwarz)

Alle Maß- und Toleranzangaben gelten bei einer Temperatur von 21 °C. Informationen zu abweichenden Temperaturen finden Sie in Kapitel 4.4 „Temperatureinfluss auf die Bandabmessungen“. Alle zölligen Maßangaben sind gerundet.

¹⁾ Kurvenradien: r1 = Kurveninnenradius, r2 = Umlenkradius, r3 = Einschnürrollenradius, r4 = Führungsleistenradius, r5 = Stützrollenradius

²⁾ Konform mit DIN EN 13501-1 Cfl-s1 (und DIN 4102 B1)

● = Verfügbar | – = Nicht verfügbar | Leere Zelle = nicht getestet

³⁾ Weitere Werkstoffe und Farben auf Anfrage erhältlich



MOVEMENT SYSTEMS

SERIE 19 | BANDTYPEN

siegling prolink
modulbänder

Geradelaufendes Band | Teilung 63,5 mm (2,5 in)

S19-0 SRS HC | geschlossene Oberfläche | rutschhemmend | Hochleitfähig

Transportband für besonders schwere Fördergüter | Stahlverstärkungslaschen (REL) anpassbar | Protektoreinsätze (INS) anpassbar

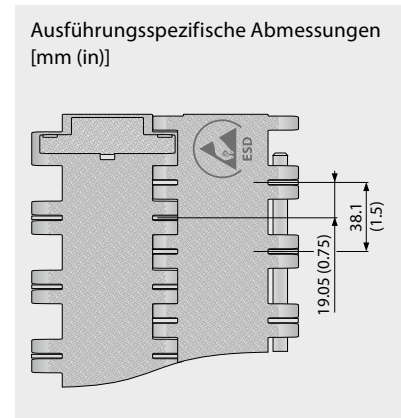
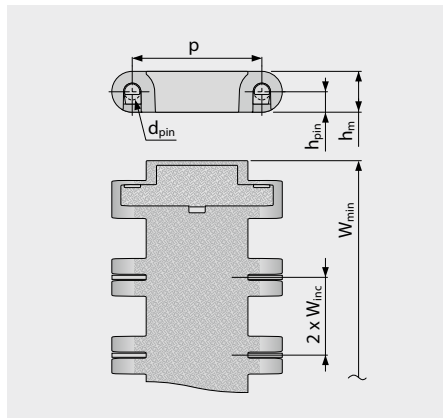
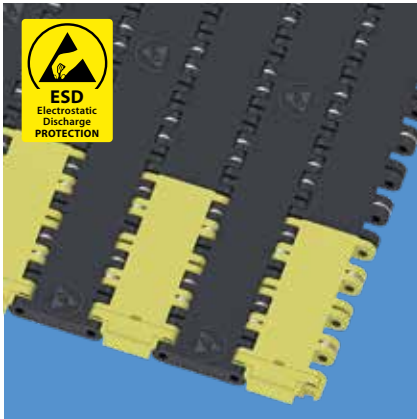

Bandmaße

	p	d _{pin}	h _m	h _{pin}	h _s	W _{min}	W _{inc}	W _{tol}	Mindestradien ¹⁾				
	Teilung	Kupplungsstab Ø	Dicke	Position Kupplungsstab	Höhe	Breite min.	Breitenstufung	Breiten-toleranz [%]	r1 C _c x W _B	r2	r3	r4	r5
mm	63,5	8,0	20,0	10,0	0,0	304,8	19,1	±0,2	–	63,5	127,0	190,5	63,5
inch	2,50	0,31	0,79	0,39	0,0	12,0	0,75	±0,2	–	2,50	5,00	7,50	2,50

Als Standardwerkstoff verfügbar ³⁾

Band		Kupplungsstab Werkstoff	REL		nom. Bandzugkraft, Geraden		Gewicht (inkl. INS)		Temperatur		Breitenabweichung [%]	Zertifikate ²⁾ Schwerentflammbar
Werkstoff	Farbe		Abstand [in]	[%]	[N/mm]	[lb/ft]	[kg/m ²]	[lb/ft ²]	[°C]	[°F]		
PA-FRHC*	BK	SS	1,5	100	155	10621	27,2	5,57	-40/120	-40/248	0,28	●
PA-FRHC*	BK	SS	3,0	50	115	7880	24,1	4,94	-40/120	-40/248	0,28	●
PA-FRHC*	BK	SS	4,5	33	110	7537	22,0	4,51	-40/120	-40/248	0,28	●
PA-FRHC*	BK	SS	6,0	25	90	6167	21,1	4,32	-40/120	-40/248	0,28	●
PA-FRHC*	BK	SS	–	0	70	4797	21,0	4,30	-40/120	-40/248	0,28	●
POM-HC	AT	SS	1,5	100	160	10963	29,8	6,10	-45/90	-49/194	-0,1	–
POM-HC	AT	SS	3,0	50	135	9250	26,7	5,47	-45/90	-49/194	-0,1	–
POM-HC	AT	SS	4,5	33	120	8223	24,7	5,06	-45/90	-49/194	-0,1	–
POM-HC	AT	SS	6,0	25	100	6852	23,7	4,85	-45/90	-49/194	-0,1	–
POM-HC	AT	SS	–	0	80	5482	23,6	4,83	-45/90	-49/194	-0,1	–

* Die Werte gelten für trockene Umgebungsbedingungen (RH < 50%). Modulbänder aus PA-FRHC-Material absorbieren Wasser in nasser Umgebung, wodurch sie sich ausdehnen und die nominale Bandzugkraft verringert wird.

■ AT (Anthrazit), ■ BK (Schwarz)

Alle Maß- und Toleranzangaben gelten bei einer Temperatur von 21 °C. Informationen zu abweichenden Temperaturen finden Sie in Kapitel 4.4 „Temperatureinfluss auf die Bandabmessungen“. Alle zölligen Maßangaben sind gerundet.

¹⁾ Kurvenradien: r1 = Kurveninnenradius, r2 = Umlenkradius, r3 = Einschnürrollenradius, r4 = Führungsleistenradius, r5 = Stützrollenradius

²⁾ Konform mit DIN EN 13501-1 Cfl-s1 (und DIN 4102 B1)

● = Verfügbar | – = Nicht verfügbar | Leere Zelle = nicht getestet

³⁾ Weitere Werkstoffe und Farben auf Anfrage erhältlich



MOVEMENT SYSTEMS

SERIE 19 | ZAHNRÄDER

siegling prolink
modulbänder

Geradlaufendes Band | Teilung 63,5 mm (2,5 in)

S19 SPR | Zahnräder

Tiefer Zahneingriff für schwere Güter | Gefrästes Zahnrad

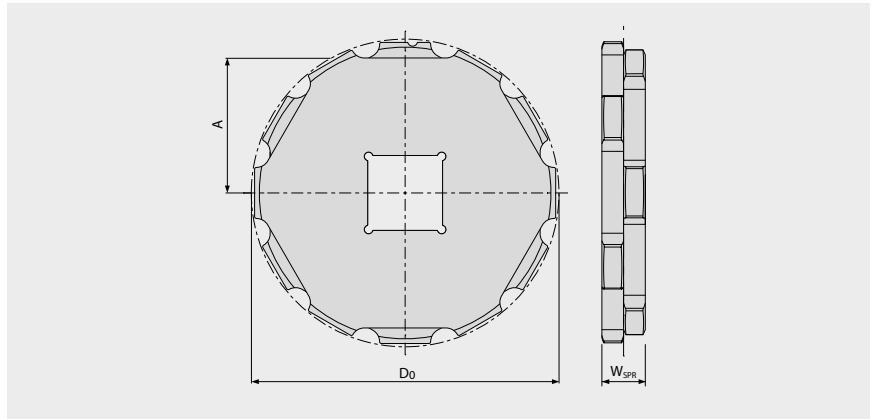
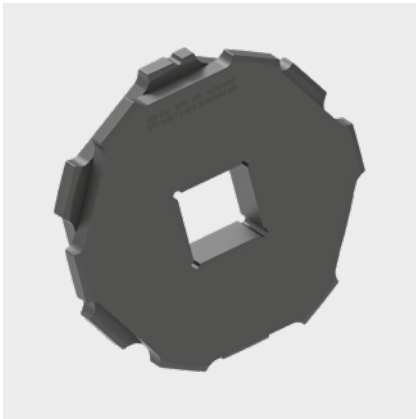

Wichtige Abmessungen

Zahnradgröße (Anzahl der Zähne)		Z8	Z10	Z12	Z14	Z16
W _{SPR}	mm	35	35	35	35	35
	inch	1,38	1,38	1,38	1,38	1,38
D ₀	mm	168,2	207,8	247,6	287,6	327,4
	inch	6,62	8,18	9,75	11,32	12,89
A _{max}	mm	72,4	92,5	112,7	132,8	152,9
	inch	2,85	3,64	4,44	5,23	6,02
A _{min}	mm	66,9	88,0	108,9	129,5	150,0
	inch	2,63	3,46	4,29	5,10	5,90

Achsaufnahme

	mm	60	60 – 90	60 – 120	60 – 140	60 – 160
	inch	2,0	2,5 – 3,5	2,5 – 4,5	2,5 – 5,5	2,5 – 7,5

Die gefrästen Zahnräder sind in verschiedenen Größen und Bohrungsdurchmessern erhältlich.
Die Tabelle zeigt eine Auswahl der verfügbaren Größen – weitere Größen auf Anfrage.

Material: PA, Farbe: BK

■ BK (Schwarz)

Alle Maß- und Toleranzangaben gelten bei einer Temperatur von 21 °C.
„Temperatureinfluss auf die Bandabmessungen“. Alle zölligen Maßangaben sind gerundet.
Detaillierte Maßangaben für Zahnräder und Wellen siehe Anhang 6.3.

forbo

MOVEMENT SYSTEMS

SERIE 19 | GETEILTE ZAHNRÄDER **siegling prolink** modulbänder

Geradlaufendes Band | Teilung 63,5 mm (2,5 in)

S19 SPR-SP | Geteilte Zahnräder

Einfacher Zusammenbau ohne Demontieren der Welle | Tiefer Zahneingriff für schwere Güter | Gefrästes Zahnrad

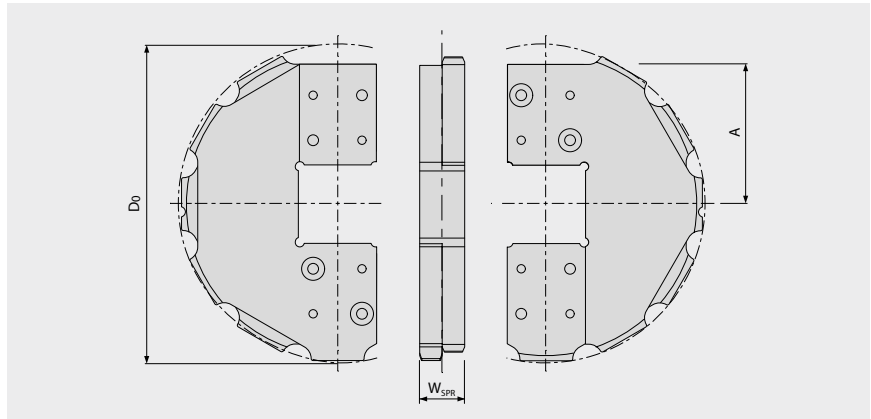
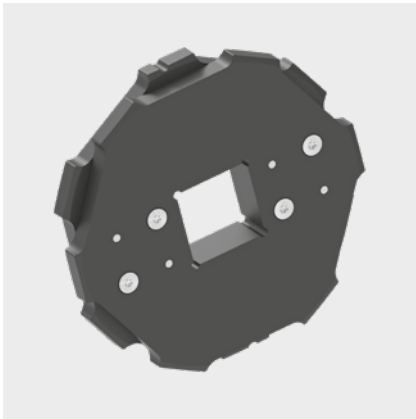

Wichtige Abmessungen

Zahnradgröße (Anzahl der Zähne)		Z8	Z10	Z12	Z14	Z16
W _{SPR}	mm	35	35	35	35	35
	inch	1,38	1,38	1,38	1,38	1,38
D ₀	mm	168,2	207,8	247,6	287,6	327,4
	inch	6,62	8,18	9,75	11,32	12,89
A _{max}	mm	72,4	92,5	112,7	132,8	152,9
	inch	2,85	3,64	4,44	5,23	6,02
A _{min}	mm	66,9	88,0	108,9	129,5	150,0
	inch	2,63	3,46	4,29	5,10	5,90

Achsaufnahme

	mm	60	60 – 90	60 – 120	60 – 140	60 – 160
	inch	2,0	2,5 – 3,5	2,5 – 4,5	2,5 – 5,5	2,5 – 7,5

Die gefrästen Zahnräder sind in verschiedenen Größen und Bohrungsdurchmessern erhältlich.
Die Tabelle zeigt eine Auswahl der verfügbaren Größen – weitere Größen auf Anfrage.

Material: PA, Farbe: BK

■ BK (Schwarz)

Alle Maß- und Toleranzangaben gelten bei einer Temperatur von 21 °C.
„Temperatureinfluss auf die Bandabmessungen“. Alle zölligen Maßangaben sind gerundet.
Detaillierte Maßangaben für Zahnräder und Wellen siehe Anhang 6.3.

SERIE 19 | RADSTOPPER

siegling prolink
modulbänder

Geradlaufendes Band | Teilung 63,5 mm (2,5 in)

S19-0 WSC | Radstopper

Profile mit hoher Festigkeit und Steifigkeit (mit Lücken für Fingerplatten)

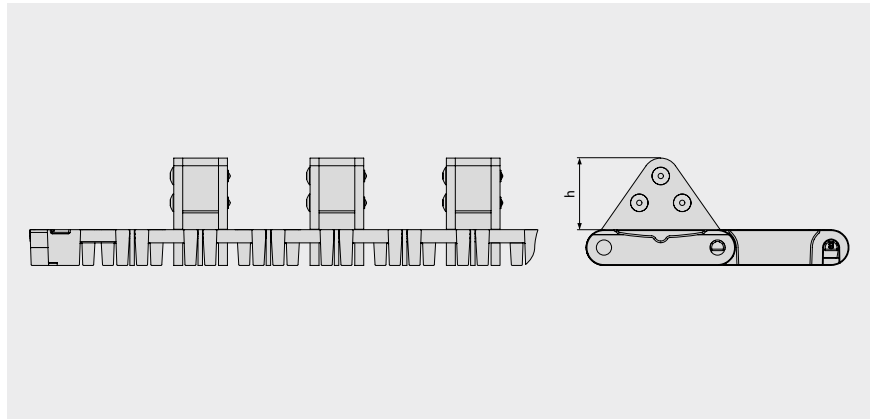

Grundlegende Daten

Werkstoff	Farbe	Höhe (h)
		40 mm 1,57 inch
SS/POM	BK/YL	Höhe und Winkel kundenspezifisch anpassbar

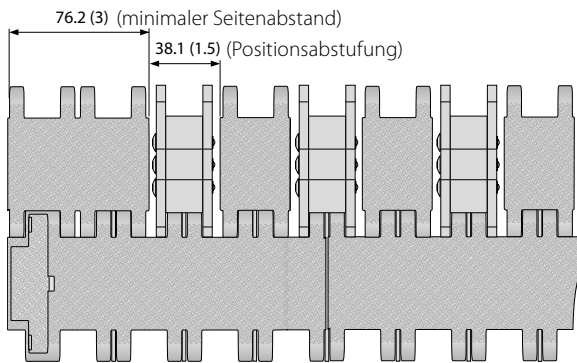

Anordnung S19-0 SRS WSC

■ BK (Schwarz), ■ YL (Gelb)

Alle Maß- und Toleranzangaben gelten bei einer Temperatur von 21 °C. Informationen zu abweichenden Temperaturen finden Sie in Kapitel 4.4 „Temperatureinfluss auf die Bandabmessungen“. Alle zölligen Maßangaben sind gerundet.

Hinweis: Die Verwendung von Zubehör kann die minimalen Konstruktionsradien beeinflussen. Weitere Informationen dazu finden Sie in Kapitel 6.3.



MOVEMENT SYSTEMS

LEGENDE

① Serie
S1 bis S19

② Durchlässigkeit/ Zahnradgröße
Prozentuale Durchlässigkeit Format: xx Z. B.: 20 = 20%
Für Zahnräder: Anzahl der Zähne Format: „Z“xx Z. B.: Z12 = 12 Zähne







③ Oberflächenstruktur
BSL Slider Basismodul
CTP Mit Spitznoppen
CUT Gebogene Oberfläche
FLT Glatte Oberfläche
FRT-OG Friction Top ohne High-Grip-Einsatz
FRT(X) Friction Top (Design X)
GRT Gitterstruktur
HDK High Deck
LRB Querrippen
MOD Modifizierte Modulform
NCL Antihaft-Oberfläche
NPY Negative Pyramide
NSK Rutschfest
NSK2 Rutschfest, Nonwoven Variante
NTP Mit Rundnoppen
PRR Pin Retained Rollers
RAT Abgerundete Auflagefläche
RRB Erhöhte Verrippung
RSA Reduzierte Kontaktfläche
RTP Roller Top
SRS Rutschhemmende Oberfläche

④ Typ
BPU Becherprofil
CAP Pin-Verschluss und Bandkantenabschluss
CCW Gegen den Uhrzeigersinn
CLP Clip
CM Mittenmodul
CW Im Uhrzeigersinn
FPL Fingerplatte
HDT Hold Down Tab
IDL Umlenkrolle
INS Einsatz
PIN Kupplungsstab
PMC Mittenmodul mit Profil
PMU Universalmodul mit Profil
PSP ProSnap

PSU-0	Gebogenes Profilmodul universal, geschlossen
PSU-X	Gebogenes Profilmodul universal, x% offen
RI	High-Grip-Einsatz
REL	Verstärkungslasche (SS)
ROL	Rollen
RTR	Klemmring
SG	Modul mit Seitenplatte
SGL	Seitenplatte, links
SGR	Seitenplatte, rechts
SLI	Slider
SMA	Seitenmodul, Seite A
SMB	Seitenmodul, Seite B
SML	Seitenmodul, links
SMR	Seitenmodul, rechts
SMT	Seitenmodul, enger Kurvenradius
SMU	Seitenmodul, universal/beidseitig
SPR	Zahnrad
SPR-SP	Geteiltes Zahnrad, 2-teilig
SSL	Selbststapler Randmodul links
SSR	Selbststapler Randmodul rechts
TPL	Wendekonsolle, links
TPR	Wendekonsolle, rechts
UM	Universalmodul
WSC	Radstopper mittig
WSS	Radstopper seitlich

⑤ Art	
1.6	1.6 Kollapsfaktor
1.7	1.7 Kollapsfaktor
2.2	2.2 Kollapsfaktor
2.2 G	2.2 Kollapsfaktor, geführt
A90	Rollen im 90°-Winkel zur Förderrichtung
BT	Lagerzapfen
DR	Zweireihiges Zahnrad
F1, F2, F3 ...	Kollapsfaktor-Module
G	Geführt
GT	Führungsstege
HD	Hold Down
HR	schwer entfernbarer Kupplungsstab
Ixx	xx = eingerückt in mm
RG	Von außen geführt
SG	Seitenplatte
SP	Geteiltes Zahnrad
ST	Verstärkt
V2	Version 2, Indikator für Designaktualisierung

⑥ Werkstoff	
PA	Polyamid
PA-FR	Polyamid flammhemmend
PA-FRHC	Polyamid, flammhemmend, hochleitfähig
PA-HT	Polyamid, hochtemperaturbeständig
PBT	Polybutylenterephthalat
PE	Polyethylen
PE-I	PE, stoßfest
PE-MD	PE, metalledetektierbar
PK	Verschleißresistenter und stoßfester Kunststoff
PLX	PK für Kupplungsstäbe mit geringem Durchmesser (hoher Biegegewiderstand)
POM	Polyoxymethylen (Polyacetal)
POM-CR	POM, schnittfest
POM-HC	POM, hochleitfähig
POM-MD	POM, metalledetektierbar
POM-PE	POM-Seitenmodule + PE-Mittenmodule
POM-PP	POM-Seitenmodule + PP-Mittenmodule
PP	Polypropylen
PP-MD	PP, metalledetektierbar
PP-SW	PP, dampf- und heißwasserbeständig
PXX-HC	Selbstlöschender, hochleitfähiger Werkstoff
R1	TPE 80 Shore A, PP
R2	EPDM 80 Shore A, vulkanisiert
R3	TPE 70 Shore A, POM
R4	TPE 86 Shore A, PP
R5	TPE 52 Shore A, PP
R6	TPE 63 Shore A, POM
R7	TPE 50 Shore A, PP
R8	TPE 55 Shore A, PE
R11	TPE 50 Shore A, POM
SER	Selbstlöschendes TPE
SS	Rostfreier Edelstahl
SSS	Rostfreier Stahl, säurebeständig
TPC1	Thermoplastisches Copolyester
-HA	Unterstützt das HACCP-Konzept
HW	Hochverschleißfester Werkstoff

⑦ Farbe*		
AT	Anthrazit	
BG	Beige	
BK	Schwarz	
BL	Blau	
DB	Dunkelblau	
GN	Grün	
LB	Hellblau	
LG	Hellgrau	
OR	Orange	
RE	Rot	
TQ	Türkis	
UC	Keine Farbe	
WT	Weiß	
YL	Gelb	

⑧ Höhe/Durchmesser/ Achsaufnahme
Höhe in mm (in)
Format: Hxxx
Kupplungsstab-Durchmesser in mm (in)
Format: Dxxx
Achsaufnahme: SQ (= quadratisch) oder RD (= rund)
Angabe in Millimeter oder Zoll
Format: SQxxxMM oder RDxxIN

⑨ Länge/Breite
Kupplungsstab-Länge in mm (in)
Format: Lxxx
Modulbreite in mm (in)
Format: Wxxx
REL in mm eine Dezimalstelle
Format: Wx.x

* Die serienspezifischen Standardfarben entnehmen Sie bitte der Werkstofftabelle des jeweiligen Bandtyps im Kapitel 1.2. Zahlreiche weitere Farben sind auf Anfrage erhältlich. Druck-, produktions- und werkstofftechnisch bedingt sind Farbabweichungen möglich.